

R I M A G E[®]

Rimage Allegro 100™ Benutzerhandbuch

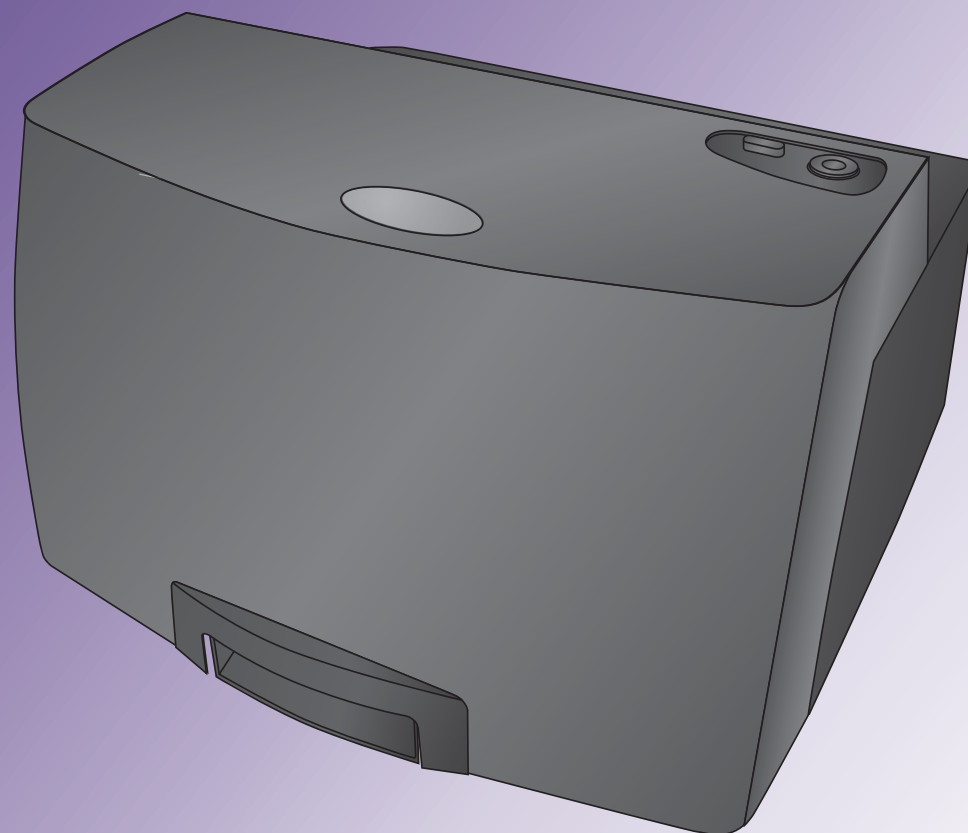

Rimage Corporation

201 General Mills Blvd,
Golden Valley, MN 55427, USA

Gebührenfrei (aus den
USA) +1.800.445.8288

Rimage Europe GmbH

Albert-Einstein-Strasse 26
63128 Dietzenbach, GERMANY

Tel: +49 (0)6074.8521.0

Rimage Japan Co., Ltd.

4F Arai #38 Bldg.,
2-7-1 Hamamatsu-cho,
Minato-ku, Tokyo 105-0013 Japan

Tel +81.3.6452.8780

Rimage Taiwan

2F.-7, No. 508, Sec. 5,
Zhongxiao East Road., Xinyi Dist.,
Taipei City 110, TAIWAN

Tel +886.2.2726.0100

**Rimage Information Technology
(Shanghai) Co., Ltd.**

10B & 10C, World Plaza,
855 South Pudong Road
Shanghai, 200120 CHINA

Tel: +86.21.5887.8906

Rimage Corporation behält sich das Recht vor, jederzeit und ohne vorherige Ankündigung die in diesem Dokument beschriebenen Geräte und die Software zu verbessern. Rimage Corporation behält sich das Recht vor, diese Veröffentlichung zu überarbeiten und von Zeit zu Zeit inhaltliche Änderungen vorzunehmen, ohne Verpflichtung seitens Rimage Corporation, Personen oder Unternehmen über solche Überarbeitungen oder Änderungen in Kenntnis zu setzen.

Dieses Dokument enthält möglicherweise Links zu Websites, die zur Zeit der Veröffentlichung aktuell waren, jedoch inzwischen verschoben oder inaktiv wurden. Dieses Dokument enthält möglicherweise Links zu Websites, die das Eigentum von Drittanbietern sind und von diesen verwaltet werden. Rimage Corporation ist für den Inhalt von Drittanbieter-Seiten nicht verantwortlich.

© 2016, Rimage Corporation

Rimage® ist eine eingetragene Marke der Rimage Corporation. Allegro™ ist eine Marke der Rimage Corporation. Windows® ist ein eingetragenes Warenzeichen des Unternehmens Microsoft Corporation.

Alle anderen Marken und eingetragenen Marken sind das Eigentum ihrer jeweiligen Eigentümer.

Die aktuelle Version des Dokuments finden Sie www.rimage.com/support.

Inhalt

Einführung	3
Über dieses Benutzerhandbuch	3
Über das Produkt	3
Wichtige Informationen	4
Support-Kontaktinformationen	4
Weitere Online-Informationen	4
Technischer Support	4
Haftungsausschluss: Aufzeichnungssoftware für optische Discs	5
Sicherheitsinformationen	5
Informationen zu Standards	6
Druckeranforderungen	7
Tinte	7
Grafikdesign-Anforderungen	7
Druckanforderungen	7
Bestimmung der Komponenten des Allegro 100	8
Frontblende und Oberteil	8
Rückseite	9
Vorgangsübersicht	10
Verwendung des Externen Ausgabefachs	10
Hardwarekonfiguration	11
Setup	11
Laden von Discs	11
Installieren der All-in-one Tintenpatrone	12
Erweiterte Druckertreiber Funktionen (PC)	13
Papierformat	13
Nicht druckbare Außenbegrenzungen	13
Druckqualität	13
Oberflächenbeschaffenheit	14
Farbabstimmung	14
Tintensättigung	14
Innendurchmesser	14
Patronenausrichtung	14

Zentrieren des Druckbilds	14
Details	15
Bidirektionalen Druck aktivieren	15
Nutzung anderer Grafikprogramme	16
Wartung und Störungsbehebung	17
Störungsbehebung des Allegro 100	17
Reinigung des Allegro 100	17
Transport des Allegro 100	17
Reinigen der All-in-one Tintenpatrone	17
Technischer Support	20
Technische Spezifikationen	21

Einführung

Dieses Handbuch enthält Informationen zum Benutzen des Rimage Allegro 100 Disc Publishing-Systems, zum Bestimmen der Komponenten und zum Konfigurieren der Druckvoreinstellungen. Informationen zum Einrichten und Installieren des *Rimage Allegro 100*, finden Sie im *Rimage Allegro 100 Einrichtungs- und Installationshandbuch*, das im Lieferumfang des Produkts enthalten ist.

Technische Informationen finden Sie im Dokument *Benutzerhandbuch Rimage Allegro Serie* unter www.rimage.com/support. Auf der Seite

Support wählen Sie die Registerkarte:

Roboter-Station und Drucker Support > Benutzerhandbücher.

Über dieses Benutzerhandbuch

- Wir sind darum bemüht, alle Versionen unserer Benutzerhandbücher sowie sämtliche Dokumentationen auf dem neuesten Stand zu halten. Beachten Sie jedoch, dass die auf unserer Website erhältliche englische Version stets die aktuellsten Informationen enthält.
- Sofern nicht anders angegeben, beziehen sich alle Anweisungen zur Navigation in Windows auf Windows 7. Bei anderen Windows-Betriebssystemen unterscheiden sich die Navigationsmodalitäten.
- Diese Hinweise und Symbole werden im gesamten Handbuch zur Erläuterung der entsprechenden Informationen eingesetzt:

Hinweis: Hinweise enthalten Zusatzinformationen oder Angaben die nur unter bestimmten Umständen gelten. Speicherplatzbeschränkungen, Gerätekonfigurationen oder Angaben, die nur für bestimmte Versionen eines Programms gelten, sind normalerweise in einem Hinweis enthalten.

Tipp: In Tipps werden Techniken und Vorgehensweisen erklärt, die bei bestimmten Anforderungen helfen. Es werden alternative Vorgehensweisen vorgeschlagen, die sich nicht auf den ersten Blick erschließen. Tipps tragen dazu bei, dass Sie die Vorteile und Möglichkeiten, die das Produkt bietet, besser verstehen.

Wichtig! Ein wichtiger Hinweis enthält Informationen, die zur Durchführung eines Verfahrens oder einer Aufgabe unbedingt erforderlich sind. Normale Hinweise und Tipps können durchaus außer Acht gelassen werden, wichtige Hinweise sollten jedoch unbedingt beachtet werden.

 **Vorsicht:** So gekennzeichnete Hinweise weisen darauf hin, dass bei Nichtbeachtung dieser Richtlinie das Gerät, das Produkt oder die Software beschädigt werden oder Daten verloren gehen können.

 **Warnung!** Eine Warnung weist auf Situationen hin, in denen Personen, die ein Gerät bedienen oder warten, verletzt werden können.

Über das Produkt

Der Rimage Allegro 100 ist Teil der Desktop-Serie der Disc Publishing-Systeme. Ein automatisch gesteuertes System mit zwei Rekordern und einem integrierten Tintenstrahldrucker. Der Rimage Allegro 100 wird für das Brennen und Bedrucken von Discs verwendet. Die fertigen Discs werden anschließend in die Ausgabefächer gelegt. Die in diesem Handbuch verwendeten Begriffe „Drucker“ und “Rimage Allegro Drucker” beziehen sich auf den integrierten Tintenstrahldrucker.

Wichtig! Ihr Rimage Allegro 100 sieht möglicherweise etwas anders aus, als das in diesem Benutzerhandbuch beschriebene Modell.

Der Rimage Allegro 100 wird mit der Rimage Software Suite verwendet. Wenn der Rimage Allegro 100 mit der Rimage Software Suite installiert wird, kann der Drucker über ein Netzwerk freigegeben werden. So können alle Benutzer des Netzwerks Discs direkt über ihren Desktop erstellen. Für weitere Hinweise zur Einrichtung und zur Aufgabe von Bestellungen über ein Netzwerk setzen Sie sich bitte mit dem Rimage Technical Support in Verbindung.

Wichtige Informationen

In diesem Abschnitt finden Sie Kontaktinformationen für Support-Anfragen sowie Vorsichtsmaßnahmen und Warnhinweise für das Rimage Allegro 100 System.

Technische Spezifikationen zu diesem Produkt finden Sie unter: www.rimage.com/support. Auf der Seite **Support** wählen Sie die Registerkarte: **Roboter-Station und Drucker Support > Benutzerhandbücher**.

Support-Kontaktinformationen

RIMAGE USA, Kanada, Lateinamerika
Rimage USA/Technischer Support weltweit 201 General Mills Blvd, Golden Valley, MN 55427, USA US: +1.800.553.8312, Option 2 International: +1.952.946.0004, Option 2 E-Mail: support@rimage.com
RIMAGE EUROPE
Rimage Europe GmbH Albert-Einstein-Str. 26 63128 Dietzenbach, DEUTSCHLAND +49 (0)6074.852114 E-Mail: support@rimage.de
RIMAGE ASIA-PACIFIC
Rimage Japan Co., Ltd. #38 Arai Bldg. 2-7-1 Hamamatsucho, Minato-ku Tokyo, 105-0013 JAPAN +81.3.6452.8780 E-Mail: servicejapan@rimage.co.jp
Rimage Information Technology (Shanghai) Co., Ltd 10B & 10C, World Plaza 855 South Pudong Road Shanghai, 200120 CHINA +86.21.5887.8905 E-Mail: enterprise.sales@rimage.cn
Rimage Taiwan 2F-7, No. 508, Sec. 5 Zhongxiao East Rd. Taipei City 110, TAIWAN +886.2.2726.0100 E-Mail: support@rimage.com

Kontaktinformationen von Rimage Services:

Website: www.rimage.com/support. Melden Sie sich an und wählen Sie die Registerkarte **Ask Us (Fragen Sie uns)** aus.

Wenn Sie sich an Rimage Services wenden, halten Sie bitte folgende Informationen bereit:

- Seriennummer des Systems und Softwareversion
- Funktionelle und technische Beschreibung des Problems
- Genauer Wortlaut der angezeigten Fehlermeldung

Notieren Sie sich diese Informationen Ihres Rimage-Produkts zur späteren Verwendung.

Hinweis: Achten Sie darauf, dass Sie hier, wenn Sie ein neues System erhalten, die neue Seriennummer eintragen.

Seriennummer:

Produktname:

Kaufdatum:

Weitere Online-Informationen

Informieren Sie sich unter www.rimage.com/support, über den erstklassigen Support und Kundendienst von Rimage, einschließlich:

Roboter-Station und Drucker Support:

Firmware, Dokumentation und Videos für Ihr Rimage System und Rimage Drucker.

Software Suite Unterstützung:

Service Packs, Downloads und Dokumentation für Ihre Rimage Software Suite.

Software Solutions Unterstützung:

Service Packs, Downloads und Dokumentation für Ihre individuellen Rimage Software Solutions.

Serviceangebote und Informationen:

Serviceangebote und Informationen einschließlich Wartungsangebote, Installation und Schulungsoptionen, Ersatzteillisten, Informationen zum Ende der Nutzungsdauer und andere häufig gestellte Rimage betreffende Fragen.

Technischer Support

Rimage bietet Ihnen vielfältige Service- und Support-Optionen für den Allegro 100 einschließlich Rapid Exchange-Schnellaustausch sowie Software-Abonnements und Support-Leistungen. Wenden Sie sich an Rimage oder an Ihren Rimage-Wiederverkäufer, um mehr über den erhältlichen Support und die entsprechenden Preise zu erfahren.

Wichtige Informationen

Haftungsausschluss: Aufzeichnungssoftware für optische Discs

Dieses Produkt, diese Software oder diese Dokumentation wurde konzipiert, um Ihnen bei der Reproduktion von Material zu helfen, für das Sie das Copyright besitzen oder die Kopiererlaubnis vom Copyright-Eigentümer erhalten haben. Wenn Sie das Copyright nicht besitzen oder nicht die Kopiererlaubnis vom Copyright-Eigentümer erhalten haben, verstoßen Sie möglicherweise gegen Urheberrechtsgesetze und können zu Schadensersatzleistungen oder zur Zahlung sonstiger Schäden angewiesen werden. Wenn Sie Ihre Rechte nicht kennen, wenden Sie sich an Ihren Rechtsberater. Wenn Sie weder das Eigentum am Copyright noch die Erlaubnis vom Copyright-Eigentümer haben, verstößt das Kopieren urheberrechtlich geschützter Inhalte auf optischen Discs oder anderen Medien gegen nationale und internationale Gesetze und kann strafrechtlich verfolgt werden.

Sicherheitsinformationen

Dieses Handbuch und die Angaben zum Produkt ermöglichen einen ordnungsgemäßen und sicheren Betrieb. Die folgenden Hinweiszeichen helfen Ihnen, sich selbst und andere Personen vor Verletzungen zu schützen und Schäden am Gerät zu vermeiden.

 **Warnung!** Gemäß ANSI-Normen (American National Standards Institute) wird mit Warnungen auf Situationen hingewiesen, in denen Personen, die ein Gerät bedienen oder warten, verletzt werden können.

 **Vorsicht:** So gekennzeichnete Hinweise weisen darauf hin, dass bei Nichtbeachtung dieser Richtlinie das Gerät, das Produkt oder die Software beschädigt werden oder Daten verloren gehen können.

Sicherheitsmaßnahmen

Lesen Sie aus Sicherheitsgründen vor dem Verwenden des Geräts diese Sicherheitsvorkehrungen durch und machen Sie sich mit deren Bedeutung vertraut.

Warnung!

- Proposition 65 Warnung für Kalifornien: Dieses Produkt enthält eine Chemikalie, die im Staat Kalifornien als Ursache für Krebs eingestuft wird. (Gemäß kalifornischem Recht muss diese Warnung im Bundesstaat Kalifornien an Kunden ausgegeben werden.)
- Alle Servicevorgänge müssen von einem autorisierten Techniker durchgeführt werden.

- Wenn Sie Steuerelemente auf eine nicht in diesem Dokument beschriebene Art und Weise verwenden oder Anpassungen bzw. sonstige Tätigkeiten nicht gemäß diesem Handbuch ausführen, könnten Sie schädlicher Strahlung ausgesetzt werden.
- Tinte kann beim Verschlucken zu Gesundheitsschäden führen. Vermeiden Sie Augenkontakt. Tinte enthält Nitrite. Konsultieren Sie sofort einen Arzt, falls Tinte geschluckt wird. Bewahren Sie sie außerhalb der Reichweite von Kindern auf.

Vorsicht:

- Um Feuer und Stromschlägen vorzubeugen, vermeiden Sie es das Gerät Regen oder Feuchtigkeit auszusetzen. Zur Vermeidung von Stromschlägen Abdeckung nicht entfernen. Es befinden sich keine durch den Anwender zu wartenden Teile im Inneren des Gehäuses. Wartungsarbeiten sind ausschließlich von qualifiziertem Wartungspersonal durchzuführen. Betreiben Sie das Gerät nur mit den auf dem Geräte oder dem Netzteil angegebenen Spannungen.
- Dieses Gerät enthält eine Laserdiode mit einer höheren Klasse als 1. Entfernen Sie aus Sicherheitsgründen keine befestigten Abdeckungen und versuchen Sie niemals Eingriffe im Inneren des Gerätes vorzunehmen. Wartungsarbeiten sind ausschließlich von qualifiziertem Wartungspersonal durchzuführen. Nachfolgende Kennzeichnung befindet sich auf der Innenseite des Geräts: Class 1 Laser Product Laser Klasse 1.
- Wenn Sie Steuerelemente auf eine nicht in diesem Dokument beschriebene Art und Weise verwenden oder Anpassungen bzw. sonstige Tätigkeiten nicht gemäß diesem Handbuch ausführen, könnten Sie schädlicher Strahlung ausgesetzt werden.
- Damit die Sicherheitszulassung von UL aufrechterhalten werden kann, sind sämtliche Gerätekomponenten, für die AC-Netzspannung oder niedrige DC-Spannung verwendet wird (z. B. Schalter, Netzgeräte, Sicherungen, Lüftungen oder Motoren, bei denen es sich nicht um Schrittmotoren handelt), durch von Rimage zugelassene Komponenten zu ersetzen.
- Verwenden Sie ausschließlich das im Lieferumfang enthaltene AC-Netzkabel. Sollten Sie weitere Fragen haben oder ein neues Stromkabel bestellen wollen, wenden Sie sich bitte an den Kundendienst von Rimage.
- Dieses Produkt wurde für den Einsatz in Büros konzipiert.
- Rimage All-in-one Tintenpatronen sind nicht für Modifikationen lizenziert.
- Das Wiederbefüllen von All-in-one Tintenpatronen kann Schäden am Schlitten oder am Drucker verursachen.

Informationen zu Standards

Product Name	Rimage Allegro 100
Model	RAS34
Notice for USA	<p>NOTE: This equipment has been tested and found to comply with the limits for a Class A digital device, pursuant to part 15 of the FCC Rules. These limits are designed to provide reasonable protection against harmful interference when this equipment is operated in a commercial environment. This equipment generates, uses and can radiate radio frequency energy and, if not installed and used in accordance with the instruction manual, may cause harmful interference to radio communications. Operation of this equipment in a residential area is likely to cause harmful interference, in which case the user will be required to correct the interference at his own expense.</p> <p>This product complies with UL 60950-1+A1+A2.</p>
Notice for Canada	<p>This Class A digital apparatus complies with Canadian ICES-003 Issue 5:2012. Cet appareil numérique de la classe A est conforme à la norme NMB-003 du Canada.</p> <p>This product complies with CAN/CSA-C22.2 No. 60950-1-07+A1+A2.</p>
Notice for Europe	<p>This product is in conformity with the EMC Directive (89/336/EEC) and the Low-Voltage Directive (73/23/EEC) through compliance with the following European standards: EN 55032: 2012 Class A Limit; EN 55024: 2010; EN61000-3-2:2014; EN61000-3-3:2013; EN60950-1:2006+A1:2010+A11:2009+A12:2011+A2:2013. The CE mark has been affixed in accordance with the CE Marking Directive 93/68/EEC.</p>
Notice for Japan	<p>This is a Class A product based on the standard of the Voluntary Control Council for Interference by Information Technology Equipment (VCCI). If this equipment is used in a domestic environment, radio interference may occur, in which case, the user may be required to take corrective action.</p> <p>Translation: この装置は、クラスA情報技術装置です。この装置を家庭環境で使用すると電波妨害を引き起こすことがあります。この場合には使用者が適切な対策を講ずるよう要求されることがあります。 VCCI-A</p>
Notice for Korea	<p>It is certified that foregoing equipment has been certificated under the Framework Act on Telecommunications and Radio Waves Act.</p> <p>Translation: 위 기기는 전기통신기본법, 전파법 에 따라 인증되었음을 증명 합니다.</p> <p>B급 기기 (가정용 정보통신기기): 이 기기는 가정용으로 전자파적합등록을한 기기로서 주거지역에서는 물론 모든지역에서 사용할 수 있습니다.</p>
Notice for Taiwan	<p>This is class A digital device. It may cause radio-frequency interference when used in a residential area. In this case, the users are advised to take appropriate precautions.</p> <p>Translation: 這是甲類的資訊產品,在居住的環境中使用時,可能會造成射頻干擾,在這種情況下,使用者會被要求採取某些適當的對策。</p>
Notice for Australia	This product complies with AS/NZS CISPR32:2013.

Druckieranforderungen

In diesem Abschnitt werden die Anforderungen an Tinte, das Erstellen von Grafiken und das Drucken mit dem Rimage Allegro 100 System beschrieben.

Tinte

Wichtig!

- Verwenden Sie im Allegro 100 nur original Rimage All-in-one Tintenpatronen.
- Bewahren Sie All-in-one Tintenpatronen so lange versiegelt in ihrer Originalverpackung auf, bis sie benötigt werden.
- Lagern Sie Patronen bei Raumtemperatur (15,6 ° bis 26,6 °C bzw. 60 ° bis 78 °F).
- Bewahren Sie All-in-one Tintenpatronen aufrecht und nicht seitlich oder umgedreht auf.
- Nehmen Sie das Schutzband einer neuen All-in-one Tintenpatrone erst kurz vor dem Einsetzen ab. Bringen Sie das Band nach dem Entfernen nicht wieder an.
- Nach dem Entfernen des Schutzbands dürfen Sie die Kontakte oder Düsen nicht berühren.
- Bedrucken Sie Discs mindestens einmal pro Monat, damit die All-in-one Tintenpatronen stets funktionsbereit sind.

Der Rimage Allegro 100 funktioniert nur mit einer original Rimage All-in-one Tintenpatrone.

Grafikdesign-Anforderungen

Die Rimage Software Suite enthält einen Grafikeditor, CD Designer™, der im Rahmen einer typischen Installation der Rimage Software auf Ihrem PC installiert wird. Mit dem CD Designer können Sie Disc-Grafiken entwerfen. Wenn Sie Grafiken mit einer anderen Software als CD Designer entwerfen möchten, beachten Sie folgende Kriterien:

- **Dateiformat:** Für beste Ergebnisse importieren Sie die Grafiken in die CD

Designeranwendung und speichern Sie sie als CD Designer-Dateien (.btw). Sie können auch korrekt dimensionierte und formatierte JPEG, TIFF oder PDF-Dateien drucken.

- **Farbmodus:** Grafiken, die in CD Designer importiert werden, müssen den RGB-Farbmodus aufweisen.
- **Auflösung (Pixel pro Zoll):** Um optimale Ergebnisse zu erzielen, verwenden Sie Bilder mit einer Auflösung von mindestens 300 Pixeln pro Zoll (ppi).
- **Größe der Grafikgestaltung:** von 4,72 Zoll / 120 mm und einer Breite von 4,72 Zoll / 120 mm. Dies entspricht dem Durchmesser einer Disc in Standardgröße. Das Loch misst 0,59 Zoll / 15 mm. Der bedruckbare Bereich und die Hub-Größe können je nach Disc-Hersteller unterschiedlich sein.

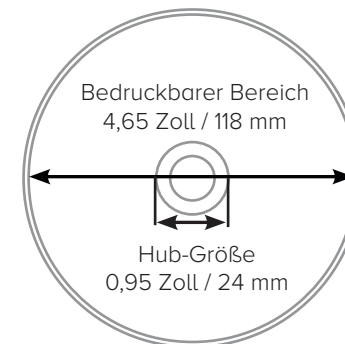

Hinweis: Die meisten Rimage Medien verfügen über einen druckbaren Bereich mit einem Außendurchmesser von 4,65 Zoll / 118 mm und einem Innendurchmesser von 0,95 Zoll / 24 mm. Für die meisten Grafiken werden Druckbereichseinstellungen von 118 und 24 mm empfohlen. Weitere Hinweise entnehmen Sie der Abbildung.

Druckanforderungen

Alle Grafiken, die über den CD Designer erstellt und gespeichert werden, verfügen über das korrekte Dateiformat (.btw) für den Druck über den Rimage Allegro 100. Wenn Sie Grafiken mit einer anderen Software als CD Designer entwerfen und speichern, müssen Sie Ihre Grafiken vor dem Druck über den Rimage Allegro 100 als PDF-Dateien speichern.

Bestimmung der Komponenten des Allegro 100

Diese Abbildung zeigt das Rimage Allegro 100 System und seine Komponenten.

Frontblende und Oberteil

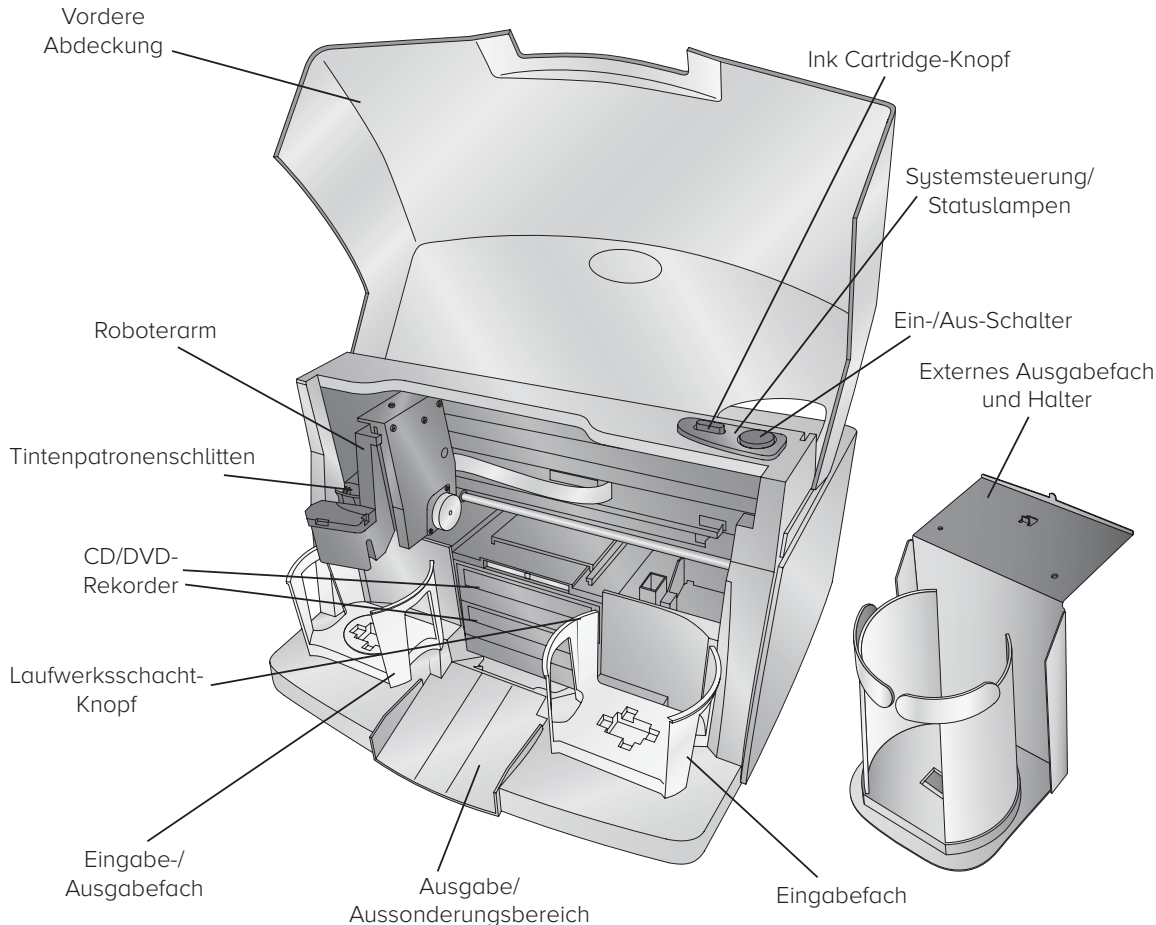

Der Roboterarm bewegt Discs vom Eingabefach zum CD/DVD-Rekorder, zum Drucker und zuletzt zum Ausgabefach.

Der CD/DVD-Rekorder wird mit dem Roboterarm des Systems automatisch be- und entladen.

Der Laufwerksschacht-Knopf öffnet und schließt den Laufwerksschacht manuell. Bei normalem Betrieb wird die rein/raus Bewegung des Laufwerksschachts automatisch geregelt und dieser Knopf nicht verwendet.

Die Abdeckung ist eine haltbare Kunststoffabdeckung, die das System vor Staub und Störungen schützt. Bei geöffneter Abdeckung wird der Tintenpatronenschlitten bei Bedarf automatisch in die Ladeposition verschoben. Es ermöglicht auch Zugriff auf die beiden innen liegenden Fächer zum Laden oder Entladen von Medien.

Das linke Eingabe-/Ausgabefach befindet sich unter der Abdeckung des Systems.

Das rechte Eingabefach fasst bis zu 50 Discs und dient in erster Linie als Eingabefach für Leermedien.

Das linke Eingabe-/Ausgabefach fasst bis zu 50 Discs. Es wird standardmäßig als Ausgabefach verwendet. Bei Bedarf können Sie Rimage System Manager Software verwenden, um das linke Fach für Eingabe zu konfigurieren, damit erhöht sich die Eingabekapazität auf 100 Discs. Wenn Sie von dieser Möglichkeit Gebrauch machen, müssen Sie das Externe Ausgabefach anbringen.

Das Externe Ausgabefach wird verwendet, wenn beide interne Fächer für die Eingabe verwendet werden. Sehen Sie hierzu die Anweisungen zur „Verwendung des Externen Ausgabefachs“.

Bestimmung der Komponenten des Allegro 100

Diese Abbildung zeigt die Eingangsanschlüsse auf der Rückseite des Allegro 100.

Rückseite

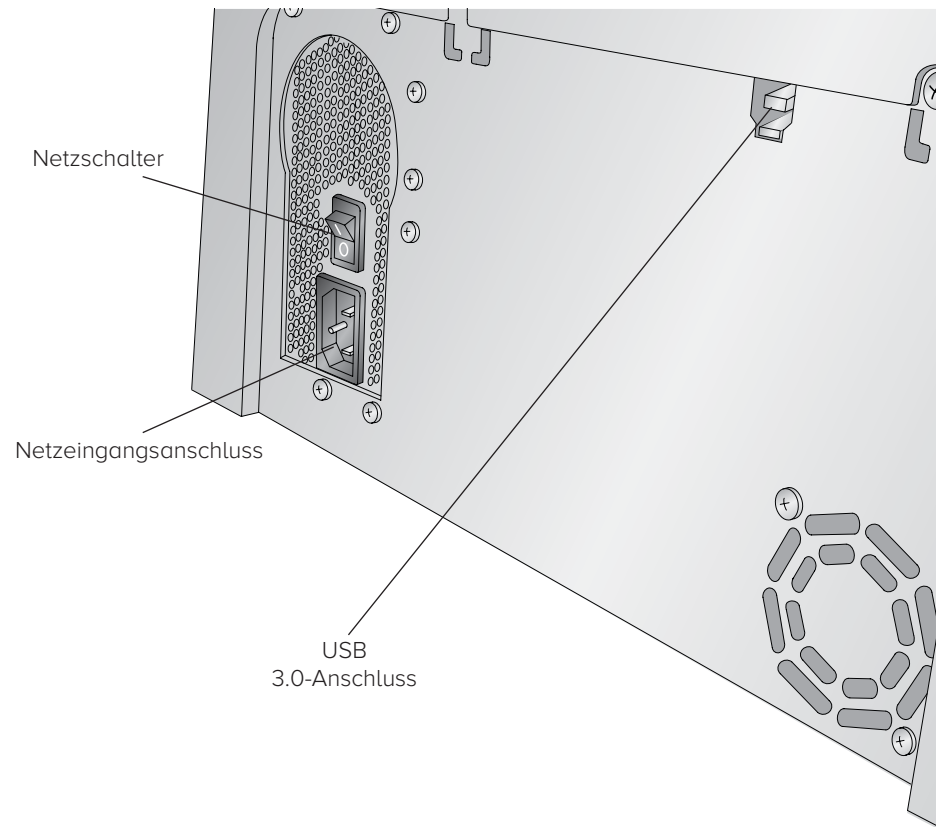

Der **USB 3.0-Anschluss** ist über ein beiliegendes USB 3.0 Kabel mit einem verfügbaren USB 3.0-Anschluss an Ihrem PC verbunden.

Der **Netzeingangsanschluss** wird mit dem beigelegten Netzkabel verbunden.

Hinweis: Ihr Allegro System kann mit einem zusätzlichen Netzkabel ausgestattet sein. Bitte verwenden Sie das für Ihr Land richtige Netzkabel.

Vorgangsübersicht

Ihr neues Allegro 100 System ist ein automatisiertes, für leichte Beanspruchung vorgesehene Disc Publishing-Präzisionsgerät. Das Vervielfältigungs- und Kopierverfahren eines CD/DVD-Auftrags läuft auf Ihrem System automatisch ab. Im Folgenden wird das Verfahren beschrieben:

1. Es können bis zu 50 leere Discs in das Eingabefach gelegt werden.
2. Das linke Eingabe-/Ausgabefach hat auch eine Kapazität von 50 Discs. Standardmäßig ist das linke Eingabe-/Ausgabefach für Ausgabe konfiguriert und sollte nicht mit Discs beladen werden.
3. Der integrierte Roboterarm wird zuerst etwaige Discs aus den CD/DVD-Rekordern entfernen. Er kann auch die Fächer überprüfen, um die Anzahl der Discs festzustellen. Wenn der Systemstatus bereits bekannt ist, kann der Roboterarm sich auch überhaupt nicht bewegen.
4. Der Laufwerkschacht öffnet automatisch und der Roboterarm legt eine Disc in das CD/DVD-Rekorderlaufwerk. Dann wird der Eingabestapel vom Roboterarm überprüft, um sicherzustellen, dass nicht versehentlich zwei Discs entnommen wurden.
5. Dann schließt der Rekorderschacht automatisch. Wenn eine Disc nicht ordnungsgemäß aufgezeichnet (sprich die Disc ist teilweise oder komplett unbeschreibbar), nimmt der Roboterarm die Disc aus dem Laufwerksschacht und befördert sie in das Ausgabefach.
6. Die Disc wird jetzt vom CD/DVD-Rekorder beschrieben. Wenn Sie eine CD vollständig mit Daten, Audio, Video oder Musik (650 MB) beschreiben, benötigt die Aufzeichnung ca. 3 ½ Minuten pro Disc. Das vollständige Beschreiben einer DVD beansprucht ca. 7-15 Minuten, abhängig von der maximalen Brenngeschwindigkeit der zu beschreibenden DVD. Die meisten Aufträge beanspruchen keine ganze Disc, darum ist die tatsächlich benötigte Aufzeichnungszeit in der Regel kürzer.
7. Nach der Aufzeichnung öffnet der Laufwerkschacht automatisch. Der Roboterarm hebt die Disc aus dem Laufwerkschacht. Der Laufwerkschacht schließt und die Druckerschublade öffnet. Der Roboterarm legt die Disc in die Druckerschublade, welche sich daraufhin automatisch wieder schließt.
8. Wenn das Volumen des Publishingjobs mehr als eine Disc umfasst, lädt der Roboterarm das CD/DVD-Rekorderlaufwerk mit einer leeren Disc

aus dem Eingabefach, um die nächste Aufzeichnung zu beginnen.

9. Sobald die Aufzeichnung der nächsten Disc beginnt, wird die vorhergehende Disc bedruckt. Der simultane Aufzeichnungs- und Druckvorgang erhöht die Durchsatzleistung ihres Systems immens.
10. Die Druckdauer ist abhängig vom gewählten Druckmodus unterschiedlich (siehe Farbanpassung S. 14). In den meisten Fällen beträgt die Druckzeit nicht mehr als 2 Minuten. Nach dem Bedrucken der ersten Disc wird die Druckerschublade des Systems automatisch geöffnet. Der Roboterarm befördert die fertiggestellte Disc in das Ausgabefach.
11. Der Roboterarm befördert jetzt die nächste aufgezeichnete Disc in die Druckerschublade zum Drucken.
12. Der Vorgang beginnt von Neuem und setzt sich fort, bis alle Rohlinge verbraucht oder die in der Software von Ihnen angegebene Anzahl der Discs kopiert und bedruckt wurde.

Verwendung des Externen Ausgabefachs

Sie können die gesamte Eingabekapazität des Allegro Systems bis auf 100 Discs erhöhen, indem Sie das linke Eingabe-/Ausgabefach als zweites Eingabefach nutzen. Hierzu führen Sie die nachfolgend beschriebenen Schritte aus:

1. Befestigen Sie das im Lieferumfang enthaltene Externe Ausgabefach entsprechend den Anweisungen im Allegro 100 Einrichtungs- und Installationshandbuch. Nichtnutzung des Externen Ausgabefachs kann zum Blockieren oder Verkratzen der Discs führen.
2. Das Externe Ausgabefach fasst bis zu 100 Discs.
3. Verwenden Sie den Rimage System Manager um das linke Eingabe-/Ausgabefach als zweites Eingabefach zu konfigurieren.
4. Legen Sie bis zu 50 leere Discs in das linke Eingabe-/Ausgabefach.

Der Allegro 100 nutzt das linke Eingabe-/Ausgabefach jetzt als zweites Eingabefach und die fertiggestellten Discs werden im Externen Ausgabefach gesammelt. Um das linke Eingabefach wieder auf die Funktion als Ausgabefach zurückzusetzen, verwenden Sie wieder die Rimage System Manager Software und konfigurieren die Einstellungen neu.

Hardwarekonfiguration

Setup

Dieser Abschnitt beschreibt das schrittweise Verfahren der Einrichtung Ihres Allegro 100 Systems. Dies enthält Angaben über das Laden der für die Disc-Produktion erforderlichen Farb- und Medienversorgung.

Laden von Discs

Hinweis: Ihr Allegro System kann direkt auf praktisch jede Marke tintenstrahlbedruckbarer CD/DVD Medien drucken. Disc verschiedener Hersteller haben unterschiedliche bedruckbare Oberflächen. Aus diesem Grund könnte es notwendig sein die Druckertreibereinstellungen an den spezifischen Hersteller der CDs/DVDs anzupassen. Zusätzliche Informationen zu Druckertreibern finden sich in 'Erweiterte Druckertreiberfunktionen' auf Seite 11. Für ein optimales Ergebnis sollten Sie Rimage Medien (CDs und DVDs) verwenden, diese sind speziell für Tintenstrahldrucker konzipiert.

Folgen Sie beim Einlegen der Discs in das System den nachstehenden Anweisungen:

1. Öffnen Sie die **Abdeckung** des Systems.

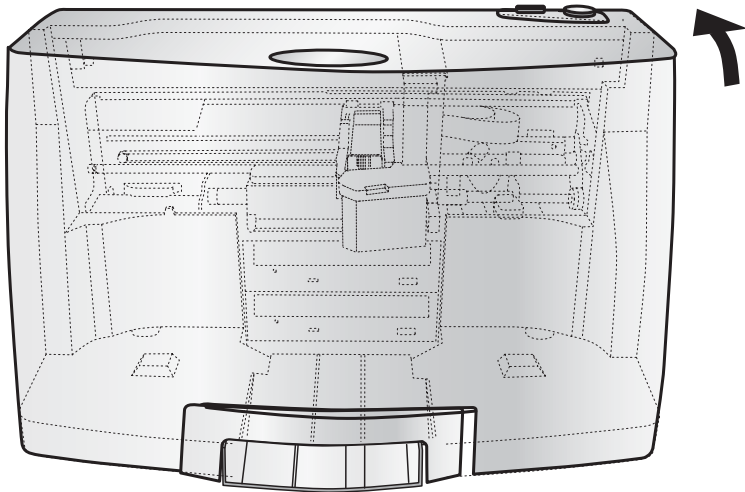

2. Die erneute Positionierung des **Tintenpatronenschlittens** und **Roboterarms** erfolgt automatisch, um problemlosen Zugriff auf das **Eingabefach** zu ermöglichen.

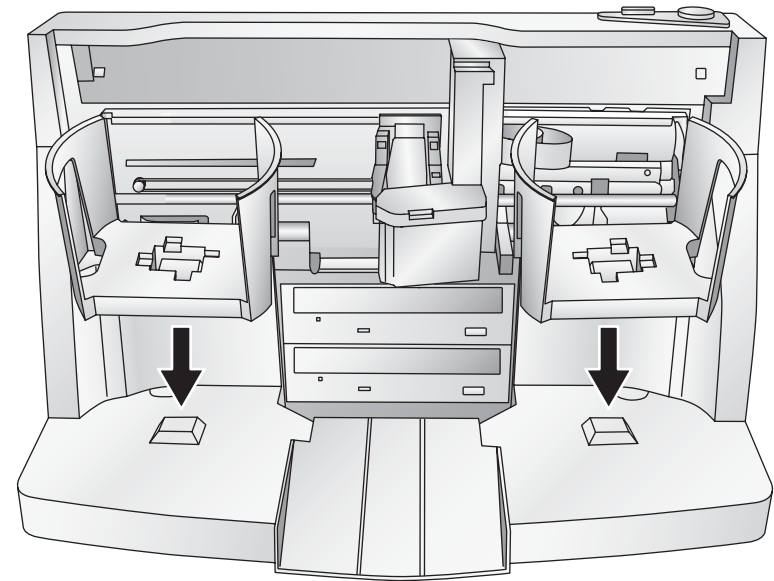

3. Legen Sie bis zu 50 leere Discs in das **Eingabefach** (das Fach auf der rechten Seite des Systems).
4. Wenn Sie es für die Ausgabe nutzen, belassen Sie das linke **Eingabe-/Ausgabefach** leer. Wenn Sie das Fach mit Rimage System Manager als zweites Eingabefach konfiguriert und das **Externe Ausgabefach** angebracht haben, können bis zu 50 Discs in das linke **Eingabe-/Ausgabefach** gelegt werden, damit steigt die gesamte Eingabekapazität auf 100 Discs.
5. Schließen Sie die **Abdeckung** um zum Normalbetrieb zurückzukehren.

Installieren der All-in-one Tintenpatrone

Der Allegro 100 verwendet eine einzelne Tintenpatrone, um Ihre Medien zu bedrucken, es werden monochrome, Volltonfarbe und Farbbilder unterstützt.

1. Öffnen Sie die **Abdeckung**. Der **Tintenpatronenschlitten** wird bei Bedarf automatisch in die Ladeposition verschoben.
2. Öffnen Sie die Patronenabdeckung, indem Sie auf die Lasche drücken.

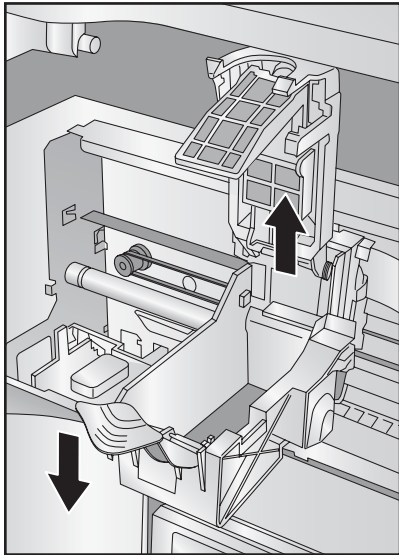

3. Nehmen Sie die **All-in-one Tintenpatrone** aus der Verpackung. Entfernen Sie vorsichtig das den Druckkopf der Patrone schützende Klebeband.

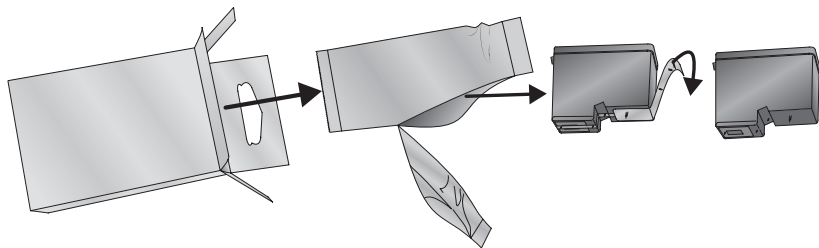

4. Setzen Sie die **All-in-one Tintenpatrone** in den **Tintenpatronenschlitten**, die Kupferseite zuerst und drücken Sie die Abdeckung der Halterung wieder herunter, bis Sie einrastet.

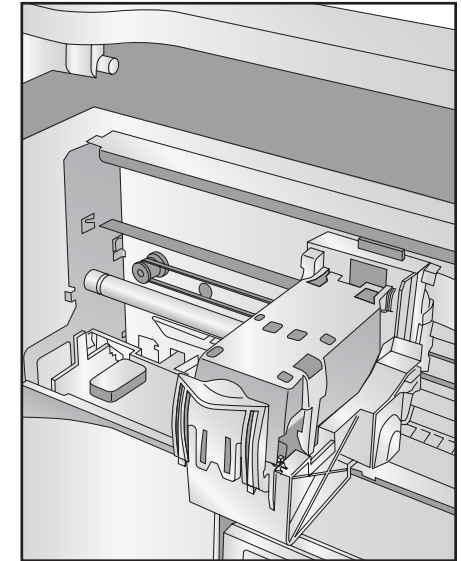
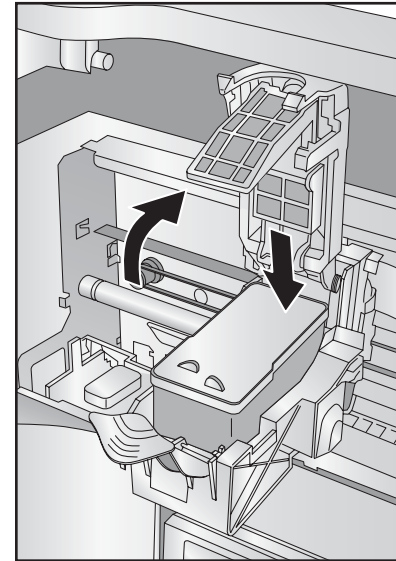

5. Schließen Sie die **Seitenabdeckung** des Systems.
6. Beim Start der Software werden Sie evtl. aufgefordert, die Patrone auszurichten. Folgen Sie den Anweisungen auf dem PC-Bildschirm.

Hinweis: Ein Ausrichtungsdruck ist bei der Installation einer neuen **All-in-one Tintenpatrone** erforderlich. Die Software wird Sie jedes Mal zur Ausrichtung der Patrone auffordern. Stellen Sie sicher, dass das **Eingabefach** eine unbedruckte Disc zur Durchführung der Ausrichtung erhält.

Erweiterte Druckertreiber Funktionen (PC)

Sobald die Rimage Software, wie in der Allegro 100 Einrichtungs- und Installationsanleitung beschrieben, erfolgreich auf Ihrem PC installiert wurde, sollten Sie sich die Zeit nehmen, sich mit den Einstellungen des Druckertreibers Ihres Systems vertraut zu machen. Diese Einstellungen haben Einfluss auf die Druckqualität Ihrer Discs. Die Voreinstellungen des systemeigenen Druckertreibers wird den meisten Druckanforderungen gerecht. Im Folgenden finden Sie eine Anleitung zur Änderung oder Bestätigung der Optionen Ihres Druckertreibers:

1. Klicken Sie das **Windows**-Symbol auf Ihrem PC-Bildschirm und wählen Sie oder suchen Sie **Geräte und Drucker**.
2. Klicken Sie das **Allegro 100**-Symbol mit der rechten Maustaste und wählen Sie **Druckvoreinstellungen**.

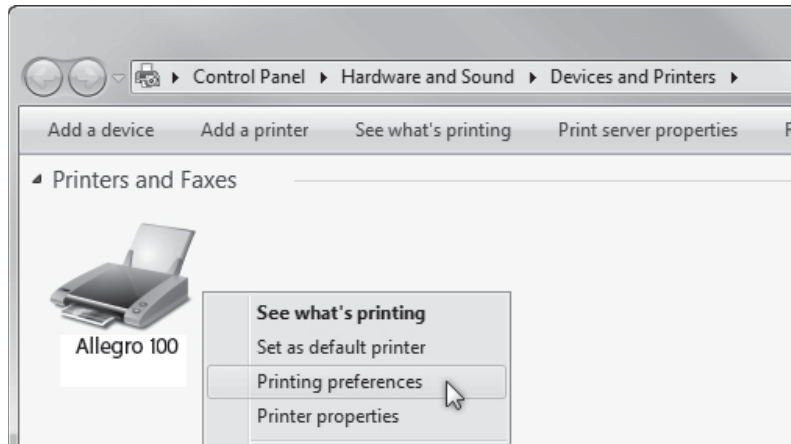

Die folgenden Anleitungen gelten für das Drucken von CD, DVD und Blu-ray™-Discs. Blu-ray ist als Option für das Allegro 100 System verfügbar.

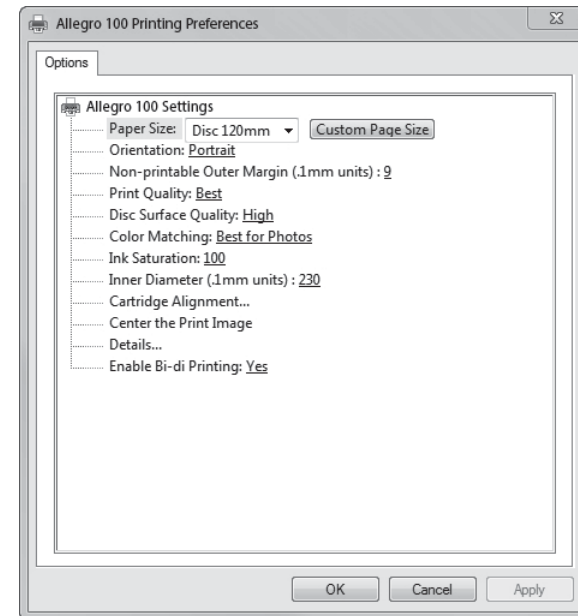

Papierformat

Die Option Papierformat wird auf Disc 120 mm für das Drucken auf die bedruckbare Oberfläche von CDs und DVDs gestellt.

Nicht druckbare Außenbegrenzungen

Passen Sie diesen Wert an, um bis zum äußersten Rand einer CD zu drucken. Das ist praktisch, wenn Sie flächendeckende Abbildungen drucken. Wenn Sie diesen Wert niedriger setzen, wird der Allegro 100 mit weniger Abstand zum Außenrand der CD drucken. Achten Sie darauf, das bei den meisten Medien die bedruckbare Fläche nicht bis an den Rand der Disc verläuft.

Druckqualität

Diese Einstellung hat die tief greifendste Auswirkung auf Qualität, Geschwindigkeit und Tintenauftrag des Druckvorgangs. Auch die Farbabstimmung wirkt sich auf die Druckqualität aus. Beginnen Sie mit der Voreinstellung und wählen Sie aus den verfügbaren Einstellungen, um die Druckqualität, Geschwindigkeit und Farbdeckung Ihrer Druckereinstellungen anzupassen.

Erweiterte Druckertreiber Funktionen (PC)

Oberflächenbeschaffenheit

Diese Einstellung ermöglicht eine feinere Anpassung der einzelnen „Druckqualität“ Einstellungen im vorigen Absatz.

Farbabstimmung

„**Am besten geeignet für Grafik**“-Modus wird am besten für grafische Darstellungen bei denen eine präzise Farbwiedergabe nicht so wichtig ist verwendet. In diesem Modus gedruckte Abbildungen erscheinen dynamischer da mehr Tinte im Druckvorgang verwendet wird. Jedoch haben Abbildungen von Personen evtl. einen Rotstich.

„**Am besten geeignet für Fotos**“-Modus wird am besten für fotografische Abbildungen bei denen eine präzise Farbwiedergabe sehr wichtig ist verwendet. In diesem Modus produzierte Abbildungen erscheinen heller als die im Grafik-Modus gedruckten. Besonders Hautfarben erscheinen wesentlich natürlicher in diesem Modus.

Hinweis: Eine exakte Übereinstimmung der gedruckten Disc mit dem Bildschirm wird vielleicht niemals möglich sein da es Faktoren gibt die vom Druckertreiber nicht reguliert werden. Die Tinte in der Patrone reagiert auf die Oberfläche der Disc und erzeugt so die Farbe. Aus diesem Grund kann das gleiche Bild gedruckt auf verschiedene Discstypen mit unterschiedlichen Oberflächen unterschiedlich erscheinen.

Tintensättigung

Diese Option reguliert die Tintensättigung der gedruckten Abbildung. Beim Druck auf bedruckbare Disc einiger Hersteller, müssen Sie evtl. diese Einstellung anpassen, um den Tintenauftrag auf die bedruckbare Oberfläche des spezifischen Mediums zu verändern. Wenn Disc nicht vollständig trocknen, müssen Sie diese Einstellung evtl. ändern.

Innendurchmesser

Dieser Wert ändert die Größe des nicht bedruckten Mittelstücks. Größere Werte vergrößern das nicht bedruckte Mittelstück und kleinere Werte verkleinern das nicht bedruckte Mittelstück. Diese Anzahl wird um 0,1 mm erhöht, deshalb verändert eine Änderung des Innendurchmessers von 10 den Durchmesser um 1 mm.

Innendurchmesser Nicht bedruckter Durchmesser

0,905 Zoll / 24 mm (Standard)

0,591 Zoll / 15 mm (Die Lochgröße in der Mitte der Disc. Innendurchmesser kann nicht niedriger als die Lochgröße eingestellt werden.)

Patronenausrichtung

Die Patronenausrichtung druckt eine Testseite und für danach automatisch einen Scanvorgang aus, um Ihren Drucker für bidirektionales Drucken zu konfigurieren und die Farbpatrone auszurichten. Diese Kalibrierung muss bei jedem Patronenwechsel ausgeführt werden. Wenn Sie die Kalibrierung versäumt haben, werden Sie vor Ihrem ersten Druck mit der neuen Patrone zur Durchführung einer Kalibration aufgefordert.

Zentrieren des Druckbilds

Hinweis: Ihr Drucker ist werkseitig kalibriert, um die Abbildung in der Mitte der CD zu drucken. Sie können diese Einstellung für eine Anpassung dieser Druckposition verwenden.

Wenn Sie Ihre werkseitig eingestellten vertikalen und horizontalen Kalibrierungs-Einstellungen überprüfen möchten, können Sie ein einfaches Kalibrierungsverfahren durchführen, um zu gewährleisten das Ihre Abbildungen beim Bedrucken einer CD zentriert ausgerichtet werden. Hierzu folgen Sie den nachstehenden Anweisungen:

1. Überprüfen Sie das eine Disc und eine **All-in-one Tintenpatrone** im System installiert sind. Hierbei ist es wichtig, eine Disc der gleichen Sorte und Marke zu verwenden, die Sie auch sonst zum Veröffentlichen verwenden da Disc unterschiedlicher Hersteller geringfügig in der Größe variieren können. Überprüfen Sie ebenfalls, ob das System EIN geschaltet und an Ihren Computer angeschlossen ist.
2. Klicken Sie auf **Zentrieren des Druckbilds** und klicken Sie dann auf die Schaltfläche **Eigenschaften**. Der Drucker beginnt mit dem Kalibriertestdruck.
3. Wenn der Druck fertiggestellt ist, rotieren Sie dieselbe Disc um 180° und legen die Disc wieder ins **Eingabefach** und wiederholen Sie Schritt 2 mit derselben Disc.

Erweiterte Druckertreiber Funktionen (PC)

4. Wenn der zweite Druckdurchlauf abgeschlossen ist, sollten Sie einen Testdruck erhalten haben der dem folgenden sehr ähnlich sieht:

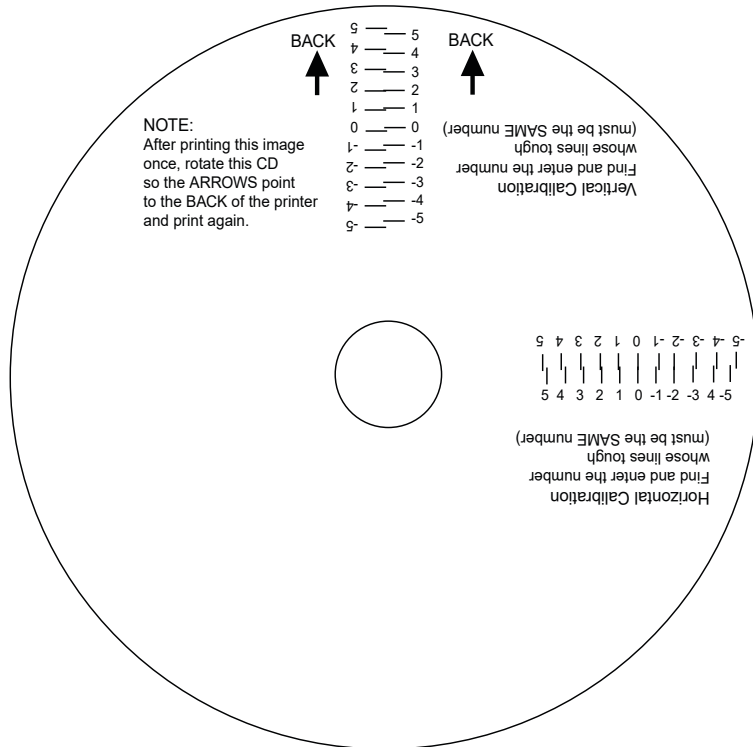

5. Entlang der vertikalen Achse der bedruckten Disc suchen Sie nach der Nummer, deren Linien sich berühren. Geben Sie in der obigen Darstellung beispielsweise die Nummer 2 in das Kästchen für den **vertikalen Wert** des **Kalibrierungsfensters** und 0 für die **horizontale** Achse.
6. Klicken Sie auf die Schaltfläche **OK**. Ihre Abbildungen sollten nun beim Ausdruck auf eine Disc zentriert sein. Nachdem Sie Ihre Wahl getroffen haben, schließen Sie das Fenster **Druckereinrichtung**. Jetzt können Sie ein Anwendungsprogramm ausführen und drucken. Die Einstellungen der Druckertreiber bleiben unverändert bis Sie eine erneute Änderung vornehmen, das Ausschalten des Druckers hat keinen Einfluss auf die Einstellungen.

Details

Wählen Sie diese Schaltfläche um den aktuellen Tintenstand und die Optionen für Reinigung und Austausch der **All-in-one Tintenpatrone** anzuzeigen.

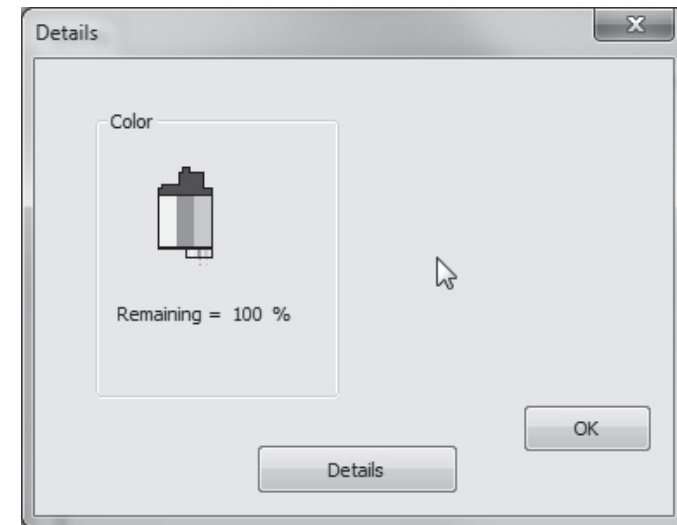

Details

Wählen Sie die Schaltfläche 'Details' für Informationen zu Treibern, Firmware, Ausrichtung und die Anzahl der mit dem Allegro 100 System erstellten Discs. Klicken Sie **Zurücksetzen auf Werkseinstellung**, um alle Druckzentrierungs- und Patronenausrichtungseinstellungen auf Werkseinstellung zurückzusetzen.

Bidirektionalen Druck aktivieren

Ihr Allegro 100 System unterstützt bidirektionalen Druck. Während bidirektionaler Druck aktiviert ist, bewegt der Druckkopf sich schnell von links nach rechts, gefolgt von rechts nach links, dies erfordert eine präzise Ausrichtung. Während bidirektionaler Druck deaktiviert ist, wird nur in einer Richtung gedruckt, der Betrieb ist langsamer aber erfordert keine Ausrichtung der Patrone. Stellen Sie die Option „Bidirektionalen Druck aktivieren“ auf **Ja** für einen schnelleren Druckvorgang, der eine präzise Ausrichtung der Patrone erfordert. Stellen Sie die Option auf **Nein** für einen langsameren Druckvorgang, der keine Ausrichtung der Patrone erfordert.

Nutzung anderer Grafikprogramme

Der CD Designer erfüllt die meisten Beschriftungsanforderungen doch können Sie auch andere Grafikprogramme verwenden, wenn Sie diese bevorzugen.

Wenn Sie mit anderer Rimage Software als CD Designer drucken und brennen, unterstützt Ihr System die folgenden zusätzlichen Bildformate für Standardkennzeichnung: BMP, TIFF, JPEG, GIF, PNG, PRN und PDF. Aus den meisten Standard Grafiksoftwareanwendungen, wie z. B. Adobe Photoshop oder Illustrator kann in diese Formate exportiert werden.

Wenn Sie Abbildungen in anderen Grafikprogrammen erstellen, empfehlen wir ein Format von 4,72 Zoll x 4,72 Zoll (120 mm x 120 mm) mit einer Mindestauflösung von 300 dpi.

Störungsbehebung des Allegro 100

Die Rimage Software Suite überwacht die Funktionen Ihres Allegro Systems und macht Sie ggf. auf Fehler oder Situationen aufmerksam. Verwenden Sie den Rimage System Manager zur Überwachung Ihrer Systemfunktionen. Um etwaige Fehler zu beheben, folgen Sie den Anweisungen der Rimage System Manager Software auf dem Bildschirm. Wenn erforderlich finden Sie weitere Informationen zur Software im Hilfebereich der Rimage System Manager Software oder auf der Rimage Website unter:

www.rimage.com/support.

Reinigung des Allegro 100

Hinweis: Versuchen Sie **NICHT** den Roboterarm oder andere Komponenten des Allegro 100 zu schmieren oder zu ölen. Es würde dem Gerät mehr schaden als nützen! Alle beweglichen Teile sind so konstruiert, dass sie für die gesamte Nutzungsdauer der Maschine keine zusätzliche Schmierung erfordern.

Reinigen Sie das Außengehäuse des Systems und die Fächer mit einem sauberen fusselfreien Tuch mit einer kleinen Menge Fensterreiniger auf Ammoniakbasis. Diese Art von Reiniger ist sehr wirkungsvoll für das Entfernen von Tinten, die sich auf der Druckerschublade ansammeln können. Stärkere Reinigungslösungen werden NICHT empfohlen, da diese die Farbe und die Kunststoffe aus denen die Komponenten hergestellt sind beschädigen können. Trennen Sie das System immer von der Stromversorgung, bevor Sie mit der Reinigung beginnen. Nehmen Sie den Betrieb erst wieder auf, nachdem die Oberflächen komplett trocken sind.

Transport des Allegro 100

Um Schäden am Roboterarm des Allegro 100 während des Transportes zu vermeiden ist es erforderlich, das Gerät ordnungsgemäß zu sichern.

Für die Transportvorbereitung entfernen Sie die Tintenpatronen und Fächer, schließen die Abdeckung und gehen dann wie folgt vor:

1. Bei geschlossener Abdeckung schalten Sie sowohl den Ein-/Aus-Schalter oben auf dem Rimage Allegro 100 System als auch den Netzschalter auf der Rückseite aus.
2. Halten Sie den Ink Cartridge-Knopf gedrückt.
3. Bei geschlossener Abdeckung schalten Sie sowohl den Ein-/Aus-Schalter oben auf dem Rimage Allegro 100 System und den Netzschalter auf der Rückseite aus.
4. Halten Sie den Ink Cartridge-Knopf für weitere 5 Sekunden gedrückt. Nach einigen weiteren Sekunden koppelt der automatische Mechanismus ab und der Roboterarm wird gesenkt. Die Stromversorgung schaltet sich automatisch aus, wenn sich der automatische Mechanismus in Transportposition befindet.
5. Wenn Sie die beim Versand enthaltene Transportsicherung haben, setzen Sie diese in das Gerät ein und schließen die Abdeckung. Wenn Sie die Transportsicherung nicht haben, sichern Sie den Roboterarm und die Patronen und schließen die Abdeckung.

Reinigen der All-in-one Tintenpatrone

Wenn eine Verschlechterung der Druckqualität festgestellt wird oder Sie vermuten das eine der Patronendüsen eingetrocknet oder verstopft sein könnte, kann eine Reinigung der Patronendüsen erforderlich sein. Wenn die Patrone für länger als 30 Minuten nicht im Allegro 100 ist, kann die Tinte in den Druckkopfdüsen trocknen. Wenn Sie mit dem Druckergebnis nicht zufrieden sind, führen Sie folgende Schritte aus:

1. Überprüfen Sie zuerst den Rimage System Manager, um sicherzustellen, dass der Tintenstand in der Patrone größer als 10% ist. Wenn der Tintenstand niedriger als 10 % ist, tauschen Sie die Patrone aus.
2. Wenn der Tintenstand mehr als 10 % ist, müssen Sie die Patrone reinigen.

Wartung und Störungsbehebung

3. Vorbereitung der für das Verfahren erforderlichen Komponenten.

**Zwei Papierhandtücher
(jeweils viermal gefaltet)**

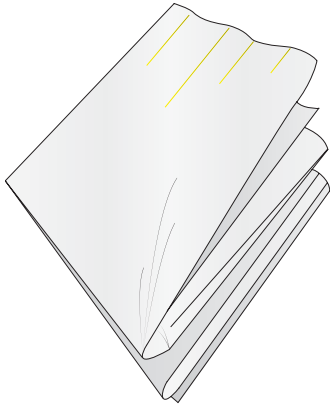

Glass Wasser



4. Tauchen Sie die Papierhandtücher für 5 Sekunden in etwas Wasser.

Hinweis: Drücken Sie die Sie die Papierhandtücher nachdem Sie diese aus dem Wasser genommen haben nicht aus.

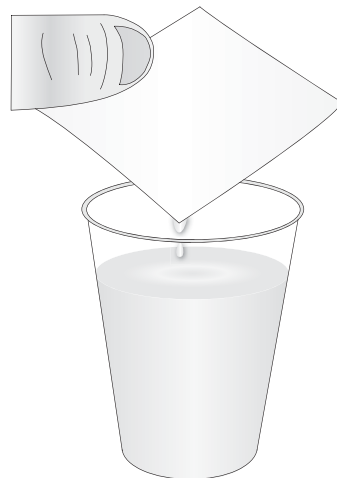

5. Legen Sie ein Papierhandtuch auf die Druckkopfdüsen.

Druckkopfdüsen

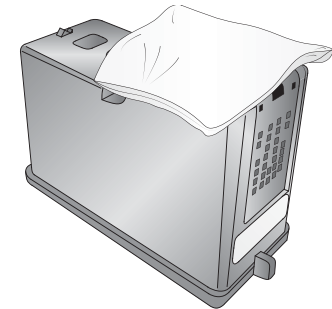
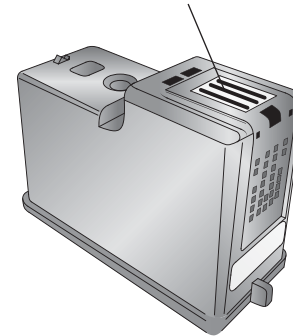

6. Drücken Sie das Papierhandtuch leicht an.

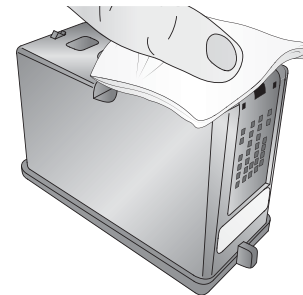

7. Lassen Sie das Papierhandtuch für 30-40 Sekunden auf den Druckkopfdüsen liegen.

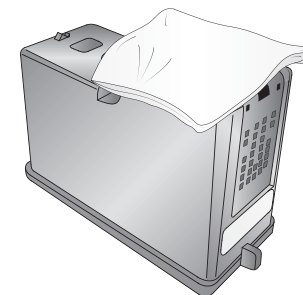

Wartung und Störungsbehebung

- Entfernen Sie das Papierhandtuch von den Druckkopfdüsen und entsorgen Sie es.
- Legen Sie das zweite Papierhandtuch auf eine flache/harte feuchtigkeitsfeste Oberfläche.
- Drücken Sie die Druckkopfdüsen in das Papierhandtuch und ziehen den Druckkopf in die im folgenden Diagramm gezeigte Richtung:

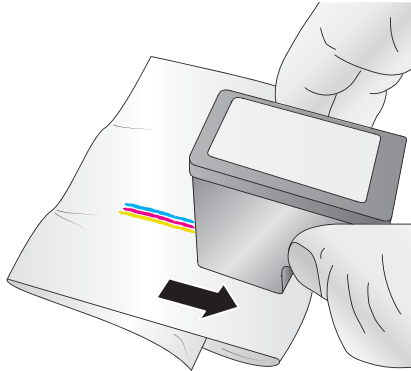

- Nach dem Abwischen der Druckkopfdüsen, sollte das Papierhandtuch alle drei Farben aufweisen, wie in der folgenden Abbildung veranschaulicht:



- Wenn alle drei Farben vorhanden sind, fahren Sie mit Schritt 13 fort. Wenn auf dem Papierhandtuch nicht alle drei Farben sichtbar sind,

wiederholen Sie Schritt 3-11. Wenn auf dem Papierhandtuch auch nach der Wiederholung des Schritts 3-11 nicht alle drei Farben sichtbar sind, tauschen Sie die Patrone aus.

- Stellen Sie sicher, dass der Druckkopf und die Druckkopfkontakte vollständig getrocknet sind indem Sie vorsichtig mit einem fusselfreien, trockenen Tuch oder Papierhandtuch tupfen. Wenn die Druckkopfkontakte nicht vollständig trocken sind, kann eine Beschädigung des Druckers die Folge sein.

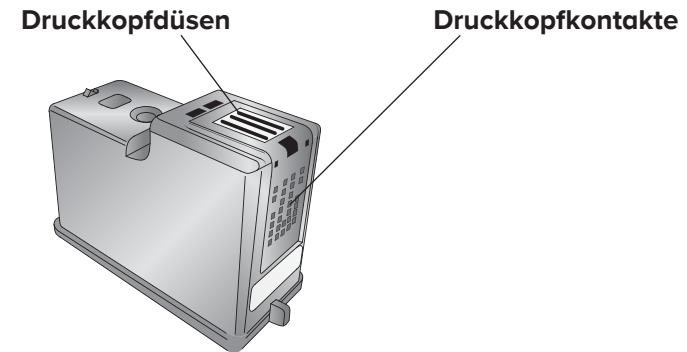

- Führen Sie folgende Schritte durch, um den Druckkopf zu reinigen:
 - Installieren Sie den Druckkopf erneut.
 - Drucken einer Testdisc

Technischer Support

Wenn Sie Schwierigkeiten beim Betrieb des Allegro 100 haben, werden die in diesem Handbuch beschriebenen Verfahren und das Software - Benutzerhandbuch in den meisten Fällen das Problem lösen. Sollten Sie Ihr Problem über diese Hilfen nicht lösen können, setzen Sie sich mit Rimage Technical Support über www.rimage.com/support in Verbindung, oder benachrichtigen Sie uns per Telefon oder senden Sie eine E-mail an Rimage Technical Support in Ihrer Region.

Nord Amerika: +1.800.553.8312, Option 2
support@rimage.com

Mexiko/Lateinamerika: +1.952.944.8144
support@rimage.com

Europa: +49 (0)6074.8521.14
support@rimage.de

Japan: +81.3.6452.8780
servicejapan@rimage.co.jp

China: +86.21.5887.8905
enterprise.sales@rimage.cn

Taiwan/Asien-Pazifik: +886.2.2726.0100
support@rimage.com

Technische Spezifikationen

Anzahl Rekorder	2
Karussell / Gesamtkapazität	2 Dächer / 100 Discs
Drucker	4800 dpi Tintenstrahldrucker
Tintenarten	All-in-one Tintenpatrone, mit 3-Farben CMY und zusammengesetztem Schwarz
Medientypen	Mit Tintenstrahldrucker bedruckbare Oberfläche CD-R, CD-RW, DVD-R, DVD RAM, DVD+R, Dual Layer DVD+R, BDR (mit optionalem BDR-Laufwerk).
Betriebssysteme	Windows 7, 8 oder 10
Rimage-Softwarepaket (Rimage Software Suite, RSS)	Ein umfassender Satz an Software-Tools ermöglicht einzigartige Vorlagengestaltung, Druckauftragsübertragung, System-Management, Produktionsüberwachung und die Erstellung benutzerdefinierter Anwendungen.
CD Designer™	Label-Erstellungssoftware - Enthalten
QuickDisc™	Brennsoftware - Enthalten
WebRSM™ / Rimage System Manager (RSM)	Kontrollieren und managen Sie Ihr System, lokal oder über das Web - Enthalten
Schnittstellen	USB
Höhe	11 Zoll / 27,9 cm
Breite	17,8 Zoll / 45,2 cm
Tiefe*	17,5 Zoll / 44,5 cm
Gewicht	26 lb / 11,8 kg
Leistungsangaben	100-240 V AC, 60/50 Hz, 5 AMP, 60 Watts
EMC Zertifikate	FCC Klasse B, CE
Sicherheit	UL, UL-C, CE, RoHS
Gewährleistung	12 Monate
PC-Mindestanforderungen	Bitte besuchen Sie die Rimage Website für PC-Mindestanforderungen.

* Für die Verkabelung des Geräts immer 3,5 Zoll oder 9 cm Platz auf der Rückseite lassen.