

R I M A G E[®]

Guía del Usuario del Sistema Allegro de Rimage 20™

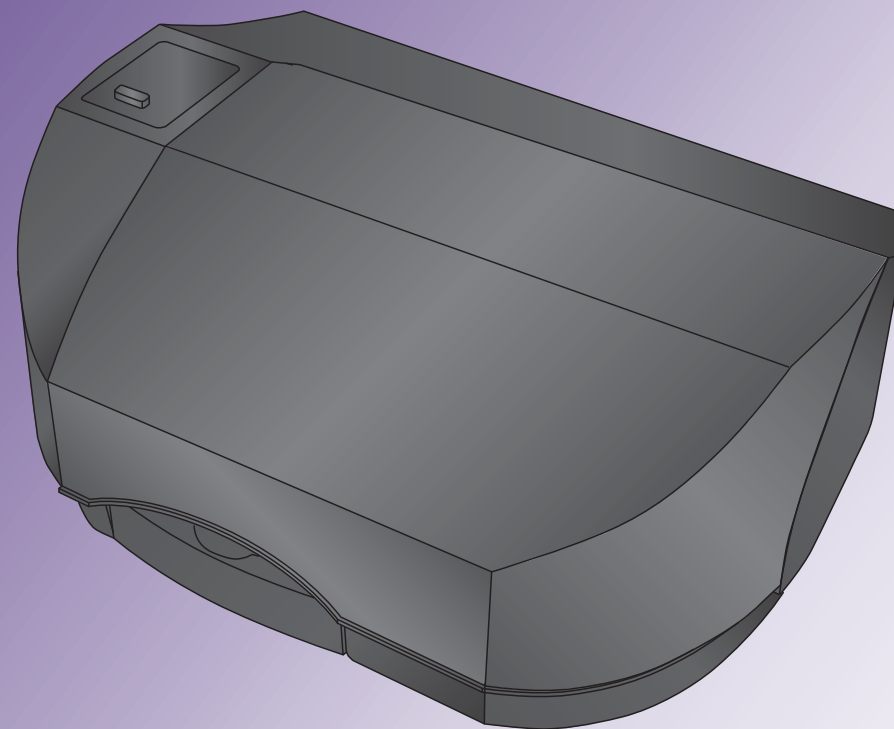

Rimage Corporation

201 General Mills Blvd, Golden
Valley, MN 55427, EE. UU.

Número gratuito +1.800.445.8288

Rimage Europe GmbH

Albert-Einstein-Strasse 26
63128 Dietzenbach, ALEMANIA

Tel. +49 (0)6074.8521.0

Rimage Japan Co., Ltd.

4F Arai #38 Bldg.,
2-7-1 Hamamatsu-cho,
Minato-ku, Tokio 105-0013 Japón

Tel. +81.3.6452.8780

Rimage Taiwán

2F.-7, No. 508, Sec. 5,
Zhongxiao East Road., Xinyi Dist.,
Taipei City 110, TAIWÁN

Tel. +886.2.2726.0100

**Rimage Information Technology
(Shanghái) Co., Ltd.**

10B & 10C, World Plaza,
855 South Pudong Road
Shanghái, 200120 CHINA

Tel. +86.21.5887.8906

Rimage Corporation se reserva el derecho a realizar mejoras, en cualquier momento y sin previo aviso, al equipo y al software que describe este documento. Rimage Corporation se reserva el derecho de revisar esta publicación y de realizar cambios ocasionalmente en su contenido, no siendo obligación de Rimage Corporation avisar a ninguna persona u organización acerca de dichas revisiones o cambios.

Este documento contiene vínculos a sitios web que eran actuales en el momento de la publicación, pero que pueden haber cambiado o caducado desde entonces. Este documento puede contener vínculos a sitios de Internet que son propiedad de terceros y están administrados por ellos. Rimage Corporation no se responsabiliza por el contenido de estos sitios de terceros.

© 2016, Rimage Corporation

Rimage® es una marca registrada de Rimage Corporation. Allegro™ es una marca registrada de Rimage Corporation. Windows® es una marca registrada de Microsoft Corporation.

Todas las demás marcas comerciales y marcas comerciales registradas son propiedad de sus respectivos dueños.

Puede consultar la versión más reciente de este documento en www.rimage.com/support.

Contenido

Introducción	3
Acerca de esta guía del usuario	3
Acerca de su producto.	3
Información importante	4
Información de contacto de soporte	4
Más información en línea	4
Soporte técnico	4
Exención de responsabilidad del software de grabación de discos ópticos.	5
Información de seguridad	5
Información de conformidad	6
Requisitos de la impresora	7
Requisitos de tinta.	7
Requisitos para el diseño de etiquetas	7
Requisitos de impresión.	7
Identificación de las partes del Allegro 20	8
Panel frontal y parte superior.	8
Panel trasero	9
Resumen del funcionamiento	10
Configuración del hardware	11
Configuración.	11
Carga de discos	11
Instalación del cartucho de tinta todo en uno.	12
Funciones avanzadas del controlador de impresora (PC) . . .	13
Tamaño del papel.	13
Margen externo no imprimible	13
Calidad de impresión.	13
Calidad de la superficie de disco	14
“Color Matching” (Coincidencia de color)	14
Saturación de tinta	14
Diámetro interno	14
Alineación del cartucho	14

Centrar la imagen de impresión	14
Detalles.	15
Habilitar la impresión bidireccional.	15
Uso de otros programas gráficos	16
Mantenimiento y Solución de Problemas	17
Solución de problemas del sistema Allegro 20	17
Limpieza del sistema Allegro 20	17
Realización de una prueba Automática Robótica	17
Limpieza del Cartucho de Tinta Todo en Uno.	17
Soporte técnico	18
Especificaciones técnicas	19

Introducción

Este manual proporciona información necesaria para operar el sistema de publicación de discos Allegro 20 de Rimage, identificar sus partes y configurar las preferencias de impresión. Para configurar e instalar su sistema Allegro 20 de Rimage, consulte la *Guía de configuración e instalación del sistema Allegro 20 de Rimage* que se incluye con su producto.

Si desea obtener información técnica, consulte el documento *Guía del usuario de la serie Allegro de Rimage* en www.rimage.com/support. En la página **Support** (Ayuda), seleccione: **Autoloader & Printer Support (Ayuda con el autoloader y la impresora) > pestaña User Guides (Guías del usuario)**.

Acerca de esta guía del usuario

- Si bien intentamos mantener todas las versiones de nuestros manuales y documentos actualizadas, tenga presente que la versión en inglés que aparece en nuestro sitio Web contiene siempre la información más reciente.
- A menos que se indique lo contrario, todas las instrucciones de navegación de Windows corresponden a rutas de Windows 7. Las rutas de navegación de otros sistemas operativos de Windows pueden presentar algunas diferencias.
- Estas notas y símbolos se utilizan a lo largo de todo el manual para ayudar a aclarar la información:

Nota: una nota proporciona información complementaria o información que puede aplicarse solo a casos especiales. Por ejemplo, pueden incluirse limitaciones de memoria, configuraciones de equipos o detalles correspondientes a versiones específicas de un programa.

Consejo: proporciona técnicas y procedimientos para ayudarle con sus necesidades específicas. Una sugerencia Indica métodos alternativos que probablemente no sean obvios, y le ayudan a comprender los beneficios y las capacidades del producto.

¡Importante! Una nota “Importante” brinda información esencial para llevar a cabo una tarea. Puede pasar por alto la información de una “Nota” o “Sugerencia” y aun así completar una tarea, pero no debe pasar por alto la información de una nota “Importante”.

 **Precaución:** indica que no cumplir con las pautas indicadas podría provocar pérdidas o daños al equipo, el producto, el software o los datos.

 **¡Advertencia!** Indica que la falta de cumplimiento de las pautas indicadas podría provocar lesiones corporales al personal que opera o realiza el mantenimiento del equipo.

Acerca de su producto

El sistema Allegro 20 de Rimage forma parte de la serie de escritorio de los sistemas de publicación de discos. Se trata de un sistema controlado por tecnología robotizada que incluye una grabadora y una impresora de inyección integrada. El sistema Allegro 20 de Rimage graba e imprime discos. Cuando los discos están terminados, el sistema Allegro 20 de Rimage los coloca en el contenedor de salida. Los términos “impresora” e “impresora Allegro de Rimage” se utilizan en toda esta guía para hacer referencia a la impresora de inyección integrada.

¡Importante! Es posible que su sistema Allegro 20 de Rimage no tenga exactamente la misma apariencia que el modelo que aparece en esta guía del usuario.

El sistema Allegro 20 de Rimage funciona con el paquete de software Rimage. Si tiene instalado el paquete de software Rimage, el sistema Allegro 20 de Rimage puede compartirse en una red y así permitir que los usuarios creen discos desde sus escritorios. Si desea obtener más información sobre configuración y envío de órdenes a través de una red, póngase en contacto con Soporte técnico de Rimage.

Información importante

Esta sección proporciona información de contacto de soporte, así como precauciones y advertencias correspondientes al sistema Allegro 20 .

Puede encontrar las especificaciones técnicas de este producto en: www.rimage.com/support. En la página **Support (Ayuda)**, seleccione: **Autoloader & Printer Support (Ayuda con el autoloader y la impresora)** > pestaña User Guides (Guías del usuario).

Información de contacto de soporte

RIMAGE EE. UU., CANADÁ, LATINOAMÉRICA
Soporte técnico de Rimage en EE. UU./Mundial 201 General Mills Blvd, Golden Valley, MN 55427, EE. UU. EE. UU.: +1.800.553.8312, Opción 2 Internacional: +1.952.946.0004, Opción 2 Correo electrónico: support@rimage.com
RIMAGE EUROPA
Rimage Europe GmbH Albert-Einstein-Str. 26 63128 Dietzenbach, ALEMANIA +49 (0)6074.8521.14 Correo electrónico: support@rimage.de
RIMAGE ASIA-PACÍFICO
Rimage Japan Co., Ltd. #38 Arai Bldg. 2-7-1 Hamamatsucho, Minato-ku Tokio 105-0013 JAPÓN +81.3.6452.8780 Correo electrónico: servicejapan@rimage.co.jp
Rimage Information Technology (Shanghai) Co., Ltd 10B & 10C, World Plaza 855 South Pudong Road Shanghái, 200120 CHINA +86.21.5887.8905 Correo electrónico: enterprise.sales@rimage.cn
Rimage Taiwán 2F-7, No. 508, Sec. 5 Zhongxiao East Rd. Taipei City 110, TAIWÁN +886.2.2726.0100 Correo electrónico: support@rimage.com

Comuníquese con Servicios Rimage

Sitio web: www.rimage.com/support. Inicie sesión y seleccione la pestaña **Ask a Question (Formular una pregunta)**.

Cuando se comunique con Servicios Rimage, proporcione la siguiente información:

- El número de serie del sistema y la versión del software.
- La descripción funcional y técnica del problema.
- El mensaje de error exacto recibido.

Anote la información sobre su producto Rimage que figura a continuación para futuras referencias.

Nota: asegúrese de actualizar el número de serie si recibe un sistema de reemplazo.

Número de serie:

Nombre del producto:

Fecha de la compra:

Más información en línea

En www.rimage.com/support, encontrará el soporte y los servicios de primera línea de Rimage, incluyendo:

Autoloader and Printer Support (Ayuda con el autoloader y la impresora):

Firmware, documentación y vídeos de sus sistemas Rimage e impresoras Rimage.

Software Suite Support (Ayuda con el paquete de software):

Paquetes de servicio, descargas y documentación de su paquete de software Rimage.

Software Solutions Support (Ayuda con las soluciones de software):

Paquetes de servicio, descargas y documentación de sus soluciones de software Rimage personalizadas.

Service Offerings & Information (Ofertas de servicio e información):

Información de servicio y de soporte, incluyendo ofertas de mantenimiento, opciones de instalación y formación, listas de repuestos, información sobre la finalización del servicio y otras preguntas frecuentes de Rimage.

Soporte técnico

Rimage ofrece diversas opciones de servicio y soporte para el sistema Allegro 20 , que incluyen servicios de intercambio rápido, así como suscripciones de software y soporte. Para obtener más información y conocer los precios, comuníquese con Rimage o con su distribuidor de valor agregado de Rimage.

Información importante

Exención de responsabilidad del software de grabación de discos ópticos

Este producto, el software o la documentación se diseñaron para ayudarle a reproducir material en relación con el cual usted posee los derechos de autor u obtuvo permiso para copiar por parte del propietario de tales derechos. A menos que usted posea los derechos de autor o cuente con la autorización del propietario de estos derechos, es posible que infrinja las leyes de derecho de autor y que, por lo tanto, esté sujeto al pago de daños y a otras acciones legales. Si no conoce con certeza sus derechos, deberá comunicarse con su asesor legal. Si usted no posee los derechos de autor ni cuenta con autorización del propietario, la copia no autorizada de material protegido por derechos de autor en un disco óptico o en otro medio infringe la ley nacional e internacional, y puede originar sanciones graves.

Información de seguridad

Este manual y las indicaciones del producto permiten un funcionamiento correcto y seguro. Las indicaciones que aparecen abajo evitan que usted y otras personas sufran lesiones y que se produzcan daños en el equipo.

 **¡Advertencia!** Según las normas del ANSI (Instituto Nacional de Normas de los EE. UU., por sus siglas en inglés), una advertencia se usa para indicar situaciones que podrían provocar lesiones físicas al personal que opera o realiza el mantenimiento del equipo.

 **Precaución:** indica que la falta de cumplimiento de las pautas descritas puede ocasionar pérdidas o daños al equipo, el producto, el software o los datos.

Precauciones de seguridad

Para garantizar la seguridad, lea las precauciones y familiarícese con sus significados antes de utilizar el equipo.

 **¡Advertencia!**

- Advertencia bajo la proposición 65 de California: este producto contiene sustancias químicas conocidas por el estado de California como causantes de cáncer. (La ley de California exige que los clientes del Estado de California sean informados sobre esta advertencia.)

- Un técnico autorizado debe realizar todos los procedimientos de servicio.
- El uso de controles o ajustes, o la ejecución de procedimientos que no sean los especificados en este documento pueden provocar la exposición a radiaciones peligrosas.
- La tinta puede ser nociva si se ingiere. Evite el contacto con los ojos. La tinta contiene nitritos. En caso de ingerirla, solicite atención médica inmediata. Mantenga los equipos fuera del alcance de los niños.

Precaución:

- Evitar cualquier incendio o peligro de descarga, no exponer la unidad a la lluvia o humedad. Para reducir el riesgo de descarga eléctrica, no retirar los paneles exteriores. No contiene piezas reparables por el usuario. Toda reparación debe ser encomendada a personal cualificado. Operar la unidad solo con las especificaciones eléctricas adecuadas que se encuentran etiquetadas en la unidad y el adaptador de CA.
- Este producto contiene un diodo láser de clase superior a la 1. Para garantizar la seguridad en todo momento, no quite ninguna cubierta ni intente acceder al interior del producto. Toda reparación debe ser encomendada a personal cualificado. La siguiente etiqueta aparece en el interior de su unidad:
Producto Láser Clase 1 Laser Klasse 1.
- El uso de controles o ajustes, o la ejecución de procedimientos que no sean los especificados en este documento, pueden provocar la exposición a radiación peligrosa.
- Todos los equipos con voltaje de línea de CA o voltajes de CC bajos, como interruptores, fuentes de alimentación, fusibles, ventiladores o motores no graduales, deben reemplazarse con componentes aprobados por Rimage para mantener la aprobación de seguridad emitida por la UL.
- Utilice únicamente el cable de alimentación de CA suministrado. Para obtener más información o solicitar un cable de alimentación nuevo, comuníquese con el Servicio al Cliente de Rimage.
- Este producto está diseñado para un entorno de oficina.
- Los cartuchos de tinta todo en uno de Rimage no están autorizados para ser objeto de modificaciones.
- La recarga de los cartuchos de tinta todo en uno puede ocasionar daños al cartucho o a la impresora.

Información de conformidad

Product Name	Rimage Allegro 20
Model	RAS33
Notice for USA	<p>NOTE: This equipment has been tested and found to comply with the limits for a Class A digital device, pursuant to part 15 of the FCC Rules. These limits are designed to provide reasonable protection against harmful interference when this equipment is operated in a commercial environment. This equipment generates, uses and can radiate radio frequency energy and, if not installed and used in accordance with the instruction manual, may cause harmful interference to radio communications. Operation of this equipment in a residential area is likely to cause harmful interference, in which case the user will be required to correct the interference at his own expense.</p> <p>This product complies with UL 60950-1+A1+A2.</p>
Notice for Canada	<p>This Class A digital apparatus complies with Canadian ICES-003 Issue 5:2012. Cet appareil numérique de la classe A est conforme à la norme NMB-003 du Canada.</p> <p>This product complies with CAN/CSA-C22.2 No. 60950-1-07+A1+A2.</p>
Notice for Europe	<p>This product is in conformity with the EMC Directive (89/336/EEC) and the Low-Voltage Directive (73/23/EEC) through compliance with the following European standards: EN 55032: 2012 Class A Limit; EN 55024: 2010; EN61000-3-2:2014; EN61000-3-3:2013; EN60950-1:2006+A1:2010+A11:2009+A12:2011+A2:2013. The CE mark has been affixed in accordance with the CE Marking Directive 93/68/EEC.</p>
Notice for Japan	<p>This is a Class A product based on the standard of the Voluntary Control Council for Interference by Information Technology Equipment (VCCI). If this equipment is used in a domestic environment, radio interference may occur, in which case, the user may be required to take corrective action.</p> <p>Translation: この装置は、クラスA情報技術装置です。この装置を家庭環境で使用すると電波妨害を引き起こすことがあります。この場合には使用者が適切な対策を講ずるよう要求されることがあります。 VCCI-A</p>
Notice for Korea	<p>It is certified that foregoing equipment has been certificated under the Framework Act on Telecommunications and Radio Waves Act.</p> <p>Translation: 위 기기는 전기통신기본법, 전파법 에 따라 인증되었음을 증명 합니다.</p> <p>B급 기기 (가정용 정보통신기기): 이 기기는 가정용으로 전자파적합등록을한 기기로서 주거지역에서는 물론 모든지역에서 사용할 수 있습니다.</p>
Notice for Taiwan	<p>This is class A digital device. It may cause radio-frequency interference when used in a residential area. In this case, the users are advised to take appropriate precautions.</p> <p>Translation: 這是甲類的資訊產品,在居住的環境中使用時,可能會造成射頻干擾,在這種情況下,使用者會被要求採取某些適當的對策。</p>
Notice for Australia	<p>This product complies with AS/NZS CISPR32:2013.</p>

Requisitos de la impresora

Esta sección describe los requisitos de tinta, diseño de etiquetas e impresión para el Allegro 20 de Rimage.

Requisitos de tinta

¡Importante!

- En el Allegro 20, utilice únicamente cartuchos de tinta todo en uno Rimage originales.
- Mantenga sellados los cartuchos de tinta todo en uno en el envoltorio original hasta que los necesite.
- Almacene los cartuchos a temperatura ambiente (de 60° a 78° F / de 15,6° a 26,6° C).
- Almacene los cartuchos de tinta todo en uno en posición vertical, no de costado ni boca abajo.
- No quite la cinta de protección de un cartucho de impresión nuevo hasta el momento de su instalación. Una vez retirada la cinta, no la vuelva a colocar.
- Una vez retirada la cinta de protección, no toque los contactos ni las boquillas.
- Imprima discos al menos una vez al mes para mantener el buen funcionamiento de los cartuchos de tinta todo en uno.

El sistema Allegro 20 de Rimage funcionará solamente con un cartucho de tinta todo en uno Rimage original.

Requisitos para el diseño de etiquetas

El paquete de software Rimage incluye un editor de etiquetas denominado CD Designer™, el cual se instala en su equipo durante una instalación típica del software Rimage. Puede utilizar CD Designer para diseñar las etiquetas de sus discos.

Si prefiere diseñar etiquetas en una aplicación de software que no sea CD Designer, utilice los siguientes parámetros:

- **Formato del archivo:** para obtener mejores resultados, guarde sus etiquetas como archivos JPEG o TIFF. Si utiliza CD Designer para imprimir etiquetas, debe importar las etiquetas y guardarlas como archivos de CD Designer (.btw) antes de la impresión.
- **Modo color:** las etiquetas importadas a CD Designer deben estar en modo color RGB.
- **Resolución (píxeles por pulgada):** para obtener los mejores resultados, utilice imágenes configuradas a un mínimo de 300 píxeles por pulgada.
- **Tamaño del diseño de etiqueta:** diseñe las etiquetas con 4,72 in / 120 mm de alto y 4,72 in / 120 mm de ancho. Es el diámetro de un disco de tamaño completo. El orificio es de 0,59 in / 15 mm. Los tamaños del área de impresión y del área central pueden variar según el fabricante del disco.

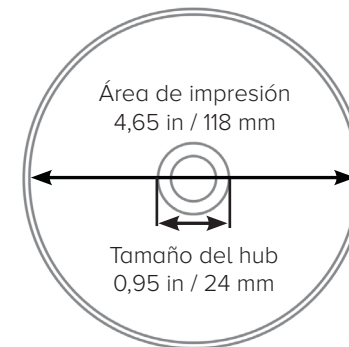

Nota: el área de impresión de la mayoría de medios Rimage cuenta con un diámetro externo de 118 mm y con un diámetro interno de 24 mm. En la mayoría de las etiquetas, la configuración de impresión recomendada es de 118 mm y 24 mm. Por favor, consulte la imagen.

Requisitos de impresión

Todas las etiquetas que se hayan creado y guardado con CD Designer estarán en el formato de archivo correcto (.btw) para imprimir con el Allegro 20 de Rimage. Si usted crea y guarda etiquetas con una aplicación de software que no sea CD Designer, guárdelas como archivos PDF antes de imprimirlas con el Allegro 20 de Rimage.

Identificación de las partes del Allegro 20

Esta ilustración muestra el sistema Allegro 20 de Rimage y sus componentes.

Panel frontal y parte superior

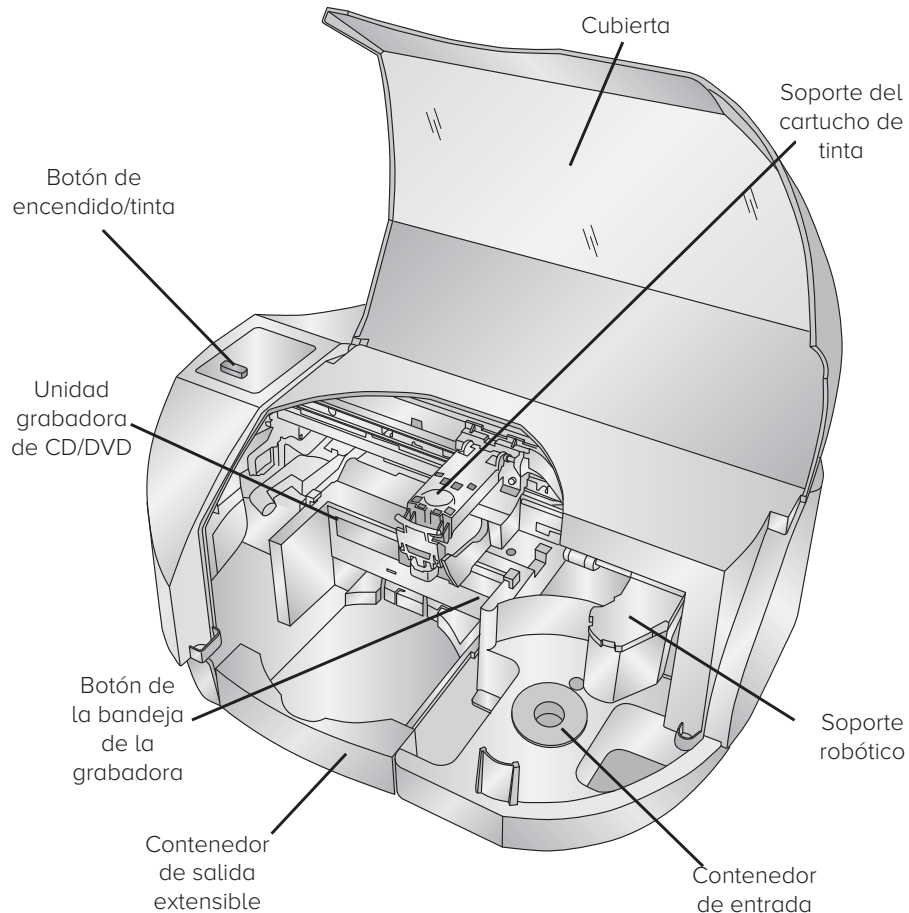

El soporte robótico desplaza los discos del contenedor de entrada a la grabadora de CD/DVD, a la impresora y, finalmente, al contenedor de salida.

El soporte robótico del sistema carga y descarga automáticamente la grabadora de CD/DVD.

El botón de la bandeja de la grabadora abre o cierra manualmente la bandeja de la grabadora. En funcionamiento normal, el movimiento de entrada/salida de la bandeja de la grabadora se controla automáticamente y este botón no se utiliza.

La cubierta es una cubierta de plástico duradero que protege al sistema del polvo y las interferencias. Con la cubierta cerrada, el botón de encendido/tinta desconecta la potencia del sistema (OFF) si se presiona y se mantiene presionado durante cinco segundos. Presiónelo rápidamente para volver a conectar la potencia. Cuando ya esté conectado, al presionar rápidamente el botón de encendido/tinta, la bandeja de la impresora se abrirá y cerrará.

Cuando la cubierta frontal está abierta, el botón de encendido/tinta se utiliza para colocar el soporte del cartucho de tinta para un fácil reemplazo del cartucho de tinta. El soporte del cartucho de tinta almacena el cartucho de tinta todo en uno.

Los contenedores de entrada/salida están situados debajo de la cubierta del sistema. El contenedor situado a mano derecha es el contenedor de entrada del soporte en blanco. El contenedor almacena hasta 20 discos.

El contenedor de salida extensible está situado en la parte frontal de la grabadora de CD/DVD. Puede acceder al contenedor de salida abriendo la cubierta o tirando del contenedor para hacerlo extensible. El contenedor de salida se puede hacer extensible en cualquier momento mientras el sistema esté en funcionamiento. Se recomienda que no haga extensible el contenedor de salida para múltiples proyectos de discos. Haga extensible el contenedor de salida únicamente para la dispensación de un único disco.

Identificación de las partes del Allegro 20

Esta ilustración muestra los puertos de entrada que se encuentran en el panel trasero del Allegro 20.

Panel trasero

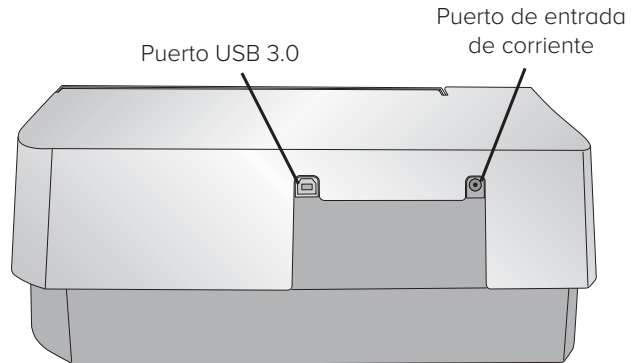

El **puerto USB 3.0** está conectado a un puerto USB 3.0 abierto en su PC con un cable USB 3.0, incluido con su sistema.

El **puerto de entrada de corriente** se conecta al cable de alimentación incluido.

Nota: su sistema Allegro puede incluir un cable de alimentación extra. Use el cable de alimentación correcto para su región.

Resumen del funcionamiento

Su nuevo sistema Allegro 20 es un dispositivo de precisión automatizado destinado a la edición ligera de discos. El proceso de duplicación e impresión de un trabajo de CD/DVD en su sistema se realiza automáticamente. A continuación se presenta una descripción completa de dicho proceso:

1. Pueden cargarse simultáneamente hasta 20 discos en blanco en el contenedor de entrada.
2. El soporte robótico integrado del sistema comprobará primero su unidad grabadora de CD/DVD con un disco intentando “seleccionarlo” de la grabadora. Con ello se garantiza que la unidad grabadora de CD/DVD esté vacía. A continuación, el soporte robótico seleccionará un disco del contenedor de entrada.
3. La bandeja de la grabadora se abre automáticamente y el soporte robótico coloca un disco en la unidad grabadora de CD/DVD. Una vez colocado el disco en la grabadora, el soporte robótico comprueba la pila de entrada para verificar que no se hayan seleccionado dos discos de manera accidental.
4. Entonces, la bandeja de la grabadora se cierra automáticamente. Si un disco no graba correctamente (en el sentido de que la totalidad o parte de ese disco no es grabable), el soporte robótico lo retira de la bandeja de la grabadora y lo envía al contenedor de salida.
5. La grabadora de CD/DVD escribe el disco. Si tuviera que grabar todo un CD con datos, audio, vídeo o música (650 MB), el tiempo de grabación aproximado de cada uno sería de 3 ½ minutos. Un DVD completo se graba en unos 7-15 minutos dependiendo de la velocidad del soporte en el que se grabe. La mayoría de trabajos no llenan todo el disco, así que el tiempo de grabación suele ser inferior al indicado.
6. Después de grabar, la bandeja de la grabadora se abre automáticamente. El soporte robótico elevará el disco, extrayéndolo de la bandeja de la grabadora. La bandeja de la grabadora se cerrará y se abrirá la bandeja de la impresora. El soporte robótico bajará el disco, colocándolo en la bandeja de la impresora, que entonces se cerrará automáticamente.
7. Si se edita más de un disco, el soporte robótico cargará la unidad grabadora de CD/DVD con un disco en blanco desde el contenedor de entrada para iniciar la grabación de la siguiente ronda.
8. Una vez ha empezado la grabación en la siguiente ronda, se iniciará la impresión con el disco grabado de la ronda anterior. Esta impresión y grabación simultáneas aumentan enormemente el rendimiento de su sistema.
9. El tiempo de impresión varía según el modo de impresión que se haya seleccionado (consulte “Color Matching” (Coincidencia de color), en la página 12). En la mayoría de casos, el tiempo de impresión no supera los 2 minutos. Después de imprimir el primer disco, la bandeja de la impresora del sistema se abre automáticamente. El soporte robótico desplaza el disco finalizado hasta el contenedor de salida.
10. El soporte robótico carga el segundo disco grabado en la bandeja de la impresora para su impresión.
11. El proceso se inicia de nuevo y se repite hasta que ya no quede ningún disco en blanco o hasta que se haya copiado e impreso el número de discos que haya especificado a través del software.

Configuración del hardware

Configuración

En esta sección se describirá el proceso de configuración paso a paso de su sistema Allegro 20. Incluye información sobre cómo cargar los suministros (tinta y soportes de discos) necesarios para iniciar la producción de discos.

Carga de discos

Nota: Su sistema Allegro puede imprimir directamente en prácticamente cualquier marca de soporte de CD/DVD con una superficie que se pueda imprimir con inyección de tinta. Sin embargo, diferentes marcas de discos tienen diferentes recubrimientos imprimibles. Por este motivo, quizás tenga que ajustar la configuración del controlador de la impresora para que sea compatible con su marca específica de soporte de CD/DVD. Consulte las funciones avanzadas del controlador de impresora de la página 11 para ampliar información sobre el controlador de la impresora. Para obtener unos resultados óptimos, utilice el soporte Rimage (CDs y DVDs), especialmente diseñado para las impresoras de inyección de tinta.

Consulte los pasos siguientes al cargar discos en el sistema:

1. Abra la **cubierta** del sistema.

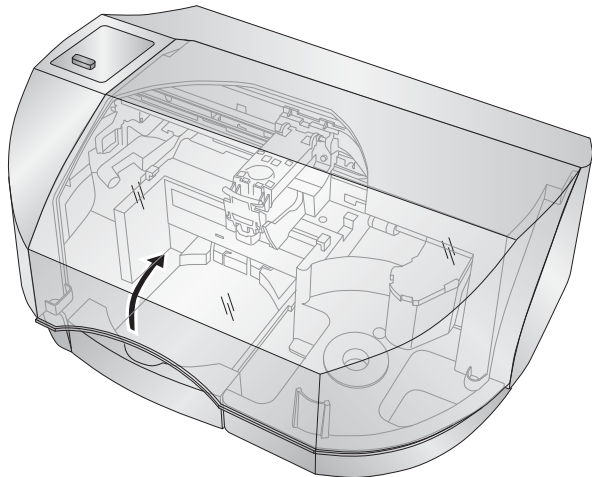

2. El sistema colocará automáticamente el **soporte del cartucho de tinta** y el **soporte robótico** para permitir un fácil acceso al **contenedor de entrada**.

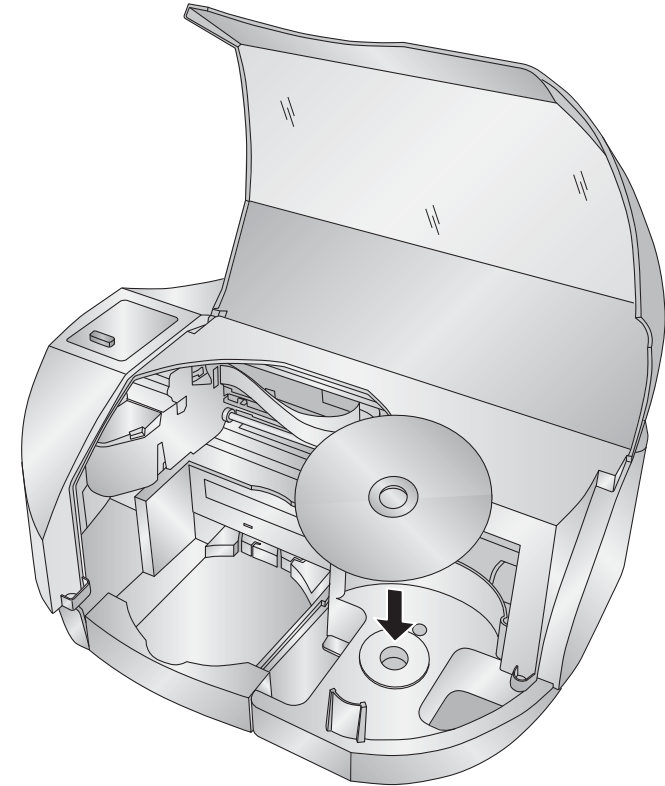

3. Cargue el **contenedor de entrada** (el contenedor situado a mano derecha del sistema) con un máximo de 20 discos en blanco.
4. Presione y suelte el **botón de encendido/tinta** para volver al funcionamiento normal.

Configuración del hardware

Instalación del cartucho de tinta todo en uno

El sistema Allegro 20 utiliza un único cartucho de tinta para imprimir en su soporte y es compatible con imágenes monocromas, de color directo y a todo color.

1. Con la **cubierta** abierta, presione el **botón de encendido/tinta** para desplazar el **soporte del cartucho de tinta** hasta la posición de carga.
2. Abra la cubierta del cartucho presionando la pestaña hacia abajo.

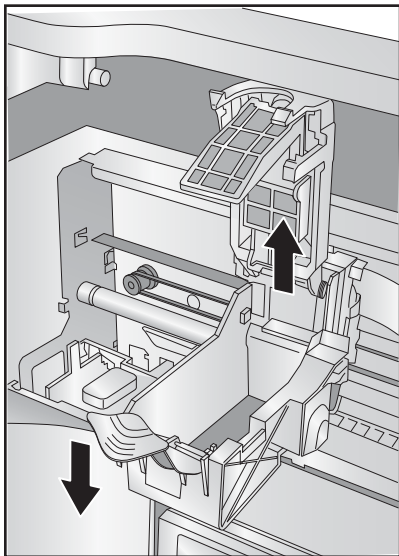

3. Retire del envoltorio el **cartucho de tinta todo en uno**. Retire lentamente la cinta que cubre el cabezal de impresión del cartucho.

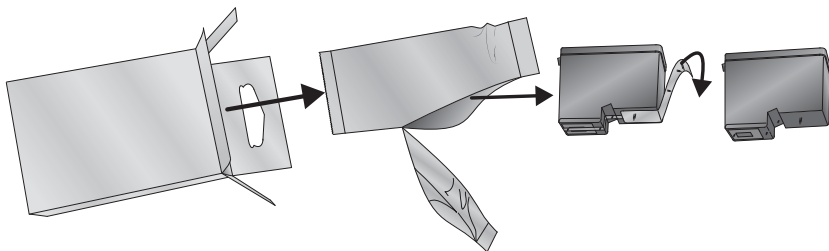

4. Inserte el **cartucho de tinta todo en uno** en el **soporte del cartucho de tinta**, primero con el extremo de cobre, y ajuste la cubierta del cartucho, colocándola en su lugar.

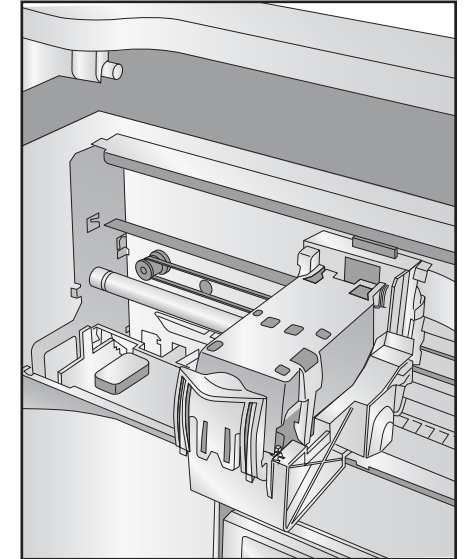
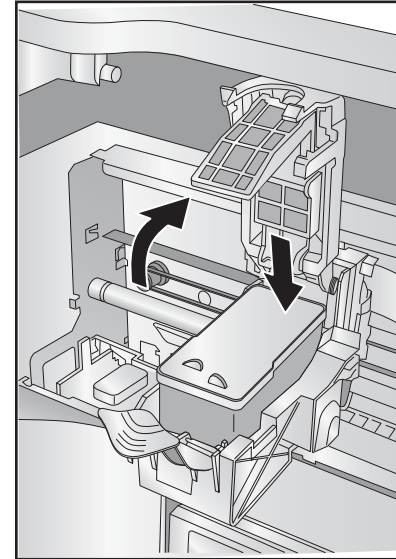

5. Cierre la **cubierta** del sistema.
6. Se le pedirá que alinee el cartucho tan pronto como el software se inicie. Siga los procedimientos que se mostrarán en la pantalla de su PC.

Nota: se requerirá una impresión de alineación cuando instale un nuevo **cartucho todo en uno**. El software siempre le pedirá que alinee el cartucho. Asegúrese de que haya un disco sin imprimir en el **contenedor de entrada** para completar esta alineación.

Funciones avanzadas del controlador de impresora (PC)

Una vez que el software Rimage haya sido correctamente instalado en su PC, según se indica en la Guía de configuración e instalación de Allegro 20, querrá dedicar un momento a familiarizarse con la configuración del controlador de la impresora de su sistema. Esta configuración afecta a la calidad de impresión de sus discos. La configuración predeterminada del controlador de la impresora del sistema satisfará la mayoría de necesidades de impresión. Por favor, siga los pasos que se indican a continuación para cambiar o verificar las opciones del controlador de su impresora.

1. Haga clic en el icono de **Windows** de la pantalla de su PC y seleccione o busque **dispositivos e impresoras**.
2. Haga clic en el icono **Allegro 20** con el botón derecho del mouse y seleccione **Printing Preferences (Preferencias de impresión)**.

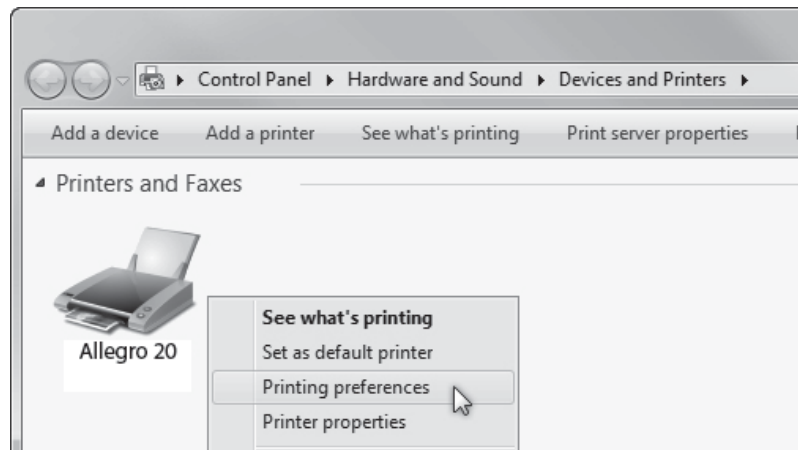

Las siguientes instrucciones son aplicables a la impresión de CD, DVD y discos Blu-ray™. Blu-ray está disponible opcionalmente para el sistema Allegro 20.

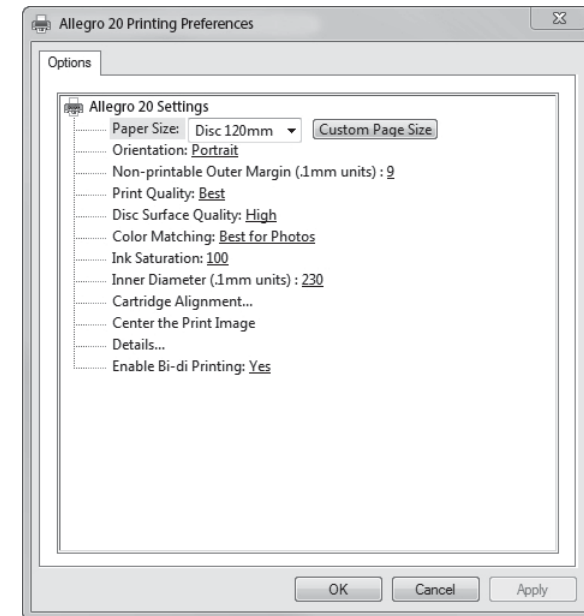

Tamaño del papel

La opción de tamaño del papel se configurará a Disco 120 mm para imprimir en CDs y DVDs con superficie de impresión.

Margen externo no imprimible

Ajuste este valor para imprimir hasta llegar al borde externo de un CD. Esto es útil si imprime imágenes con cobertura total. A medida que reduzca este valor, el Allegro 20 imprimirá más cerca del borde exterior del CD. Tenga en cuenta que, con la mayoría de soportes, la superficie imprimible no se extiende hasta el borde del disco.

Calidad de impresión

Esta configuración tiene el efecto más impactante en la calidad, velocidad y uso de tinta de la impresión. “Color Matching” (Coincidencia de color) también afecta a la calidad de impresión. Empiece con la configuración predeterminada y seleccione los valores en la configuración disponible para ajustar la calidad y velocidad de impresión, así como la cobertura de tinta en sus preferencias de impresión.

Funciones avanzadas del controlador de impresora (PC)

Calidad de la superficie de disco

Esta configuración permite un ajuste más fino de cada una de las configuraciones de “Calidad de impresión” del párrafo anterior.

“Color Matching” (Coincidencia de color)

El Modo “Best for Graphics” “Óptimo para gráficos” es de uso óptimo para imágenes gráficas donde una reproducción exacta del color no es tan esencial. Las imágenes impresas en este modo parecerán más vibrantes ya que se emplea más tinta para producirlas. Sin embargo, la impresión de imágenes de personas puede producir unos tonos de piel con un tinte rojizo.

El Modo “Best for Photos” “Óptimo para fotos” es de uso óptimo para imágenes fotográficas donde una reproducción exacta del color es verdaderamente esencial. Las imágenes impresas en este modo parecerán más claras que las impresas en el modo Graphics (Gráficos). Los tonos de piel especialmente se verán más naturales en este modo.

Nota: quizás nunca sea posible lograr una coincidencia de color exacta de los discos impresos con la pantalla dada la existencia de factores que afectan al color y que están excluidos del control de la impresora. La superficie del disco reacciona con la tinta del cartucho para producir el color. Por este motivo, al imprimir la misma imagen en diferentes tipos de discos con diferentes superficies, el resultado de impresión puede tener un aspecto diferente.

Saturación de tinta

Esta opción controla la saturación de tinta de la imagen impresa. Al imprimir en algunas marcas de discos imprimibles, quizás necesite ajustar este control con el fin de optimizar la saturación de tinta a la superficie de impresión de su soporte específico. Si no parece que los discos se sequen por completo, puede que sea necesario reducir este valor.

Diámetro interno

Este valor cambia el tamaño del centro no impreso. Unos valores mayores hacen que el centro no impreso sea más grande y unos valores menores hacen que el centro no impreso sea más pequeño. Este valor se incrementa en fracciones de 0,1 mm, de modo que un

cambio del diámetro interno de 10 hace variar el diámetro 1 mm.

Diámetro interno diámetro no impreso

0,905 in / 24 mm (predeterminado)

0,591 in / 15 mm (este es el tamaño del orificio que hay en el centro del disco. El diámetro interno no puede ajustarse a un valor inferior a este.)

Alineación del cartucho

La alineación del cartucho realiza una impresión de prueba y después escanea automáticamente la impresión para configurar su impresora para la impresión bidireccional y la alineación del cartucho de color. Es importante realizar esta calibración cada vez que cambie un cartucho. Si se olvida de realizar esta calibración, se le pedirá que la efectúe antes de su primera impresión con el nuevo cartucho.

Centrar la imagen de impresión

Nota: su impresora viene precalibrada de fábrica para imprimir la imagen en el centro del CD. Puede utilizar este ajuste si necesita ajustar esta ubicación.

Si en algún momento desea verificar nuestra configuración de calibración Vertical y Horizontal calibrada de fábrica, puede ejecutar un sencillo procedimiento de calibración para asegurarse de que sus imágenes queden centradas cuando se impriman en un CD. Para hacerlo, remítase a los pasos siguientes:

1. Verifique que un disco y un **cartucho todo en uno** estén instalados en el sistema. Es importante utilizar la misma marca de disco que normalmente usa para sus trabajos de edición porque distintas marcas de discos pueden variar ligeramente en cuanto a tamaño. Verifique también que el sistema esté encendido (ON) y que esté conectado a su ordenador.
2. Haga clic en **Center the Print Image** (Centrar la imagen de impresión) y, a continuación, haga clic en el botón **Properties** (Propiedades). La impresora empezará a ejecutar la impresión de prueba de calibración.
3. Una vez finalizada la impresión, gire el mismo disco en un ángulo de

Funciones Avanzadas del Controlador de Impresora (PC)

180°, vuelva a colocar el disco en el **contenedor de entrada** y repita el Paso 2 con el mismo disco.

- Una vez finalizado el segundo proceso de impresión, debería obtener una impresión de prueba con un aspecto similar al siguiente:

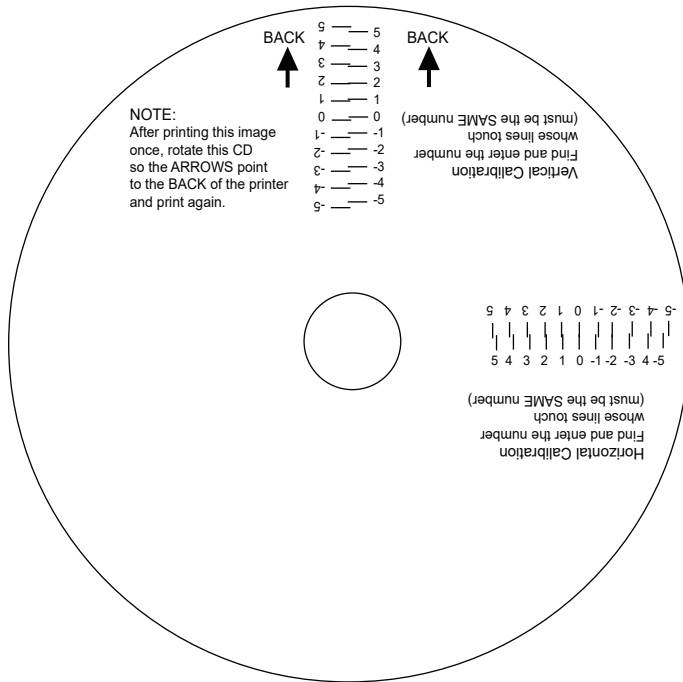

- A lo largo del eje vertical del disco impreso, busque el número cuyas líneas se toquen. Por ejemplo, en la ilustración anterior, introduzca el número 2 en el recuadro **Vertical** de la ventana de **Calibración** y 0 para el eje **Horizontal**.
- Seleccione el botón **OK** (Aceptar) Ahora sus imágenes deberían estar centradas al imprimirlas en un disco. Una vez realizadas sus selecciones, cierre la ventana **Printer Setup** (Configuración de impresora). Ahora ya está listo para ir a un programa de aplicación e imprimir. Todas las selecciones del controlador de la impresora se mantendrán inalteradas hasta que las cambie; el apagado de la impresora no afecta a la configuración.

Detalles

Seleccione este botón para visualizar los niveles de tinta actuales, así como las opciones de limpieza y sustitución del **cartucho todo en uno**.

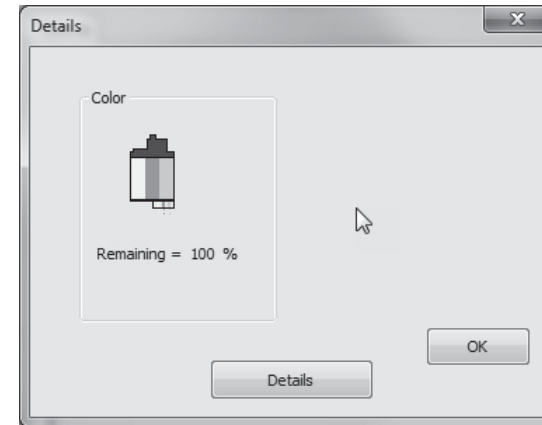

Detalles

(Detalles) Seleccione el botón **Details** (Detalles) para obtener información sobre los controladores, el firmware, la alineación y el número de discos impresos con su sistema Allegro 20. Haga clic en **Reset Factory Default** (Restablecer el ajuste predeterminado de fábrica) para ajustar todas las configuraciones de centrado de impresión y alineación de cartuchos devolviéndolas a los valores predeterminados de fábrica.

Habilitar la impresión bidireccional

Su sistema Allegro 20 es compatible con la impresión bidireccional. Cuando la impresión bi direccional está habilitada, el cabezal de impresión se desplaza rápidamente de izquierda a derecha y luego de derecha a izquierda, lo que requiere una alineación precisa. Cuando la impresión bi direccional no está habilitada, toda la impresión se realiza en una dirección, que funciona más lentamente pero que no requiere la alineación del cartucho. Ajuste la opción "Enable Bi-di Printing" (Habilitar la impresión bidireccional) a **Sí** para una impresión más rápida que requiere la alineación del cartucho. Ajústela a **No** para una impresión más lenta que no requiere la alineación del cartucho.

Uso de otros programas gráficos

Si bien CD Designer gestionará la mayoría de necesidades de etiquetado, si lo prefiere puede utilizar otros programas gráficos.

Al imprimir y grabar con otro software Rimage distinto a CD Designer, su sistema será compatible con los siguientes formatos de archivos de imágenes de etiquetas estándar adicionales: BMP, TIF, JPG, GIF, PNG, PRN y PDF. Estos formatos pueden exportarse de la mayoría de software gráfico estándar, como Adobe Photoshop o Illustrator.

Al crear imágenes en otros programas gráficos, recomendamos crear una imagen cuadrada de 4,72 in x 4,72 in (120 mm x 120 mm) con una resolución mínima de 300 PPP.

Solución de problemas del sistema

Allegro 20

El paquete de software Rimage supervisa las funciones de su sistema Allegro y le alertará de cualquier error o situación que exija su atención. Utilice el software Rimage System Manager para supervisar las funciones de su sistema. Para solucionar cualquier problema, siga las indicaciones en pantalla del software Rimage System Manager. Si es necesario, podrá obtener asistencia adicional con el software en la sección de Ayuda del software Rimage System Manager o en el sitio web de Rimage, en: www.rimage.com/support.

Limpieza del sistema Allegro 20

Nota: NO intente engrasar o poner aceite en el eje del soporte robótico del sistema Allegro 20 ni en otros componentes. ¡Posiblemente lo empeore en vez de arreglarlo! Todas las piezas móviles están diseñadas para funcionar durante la vida útil de la máquina sin que se precise lubricación adicional.

Use un paño limpio y sin pelusas con una pequeña cantidad de limpiacristales con amoníaco para limpiar la carcasa externa del sistema y las bandejas. Este tipo de limpiador es muy eficaz para aplicarlo en las tintas que pueden acumularse en la **bandeja de la impresora**. NO se recomienda el uso de soluciones limpiadoras más fuertes porque pueden dañar la pintura y los materiales plásticos con los que se fabrican las piezas. Desconecte siempre los cables de alimentación de su sistema antes de limpiar. No reanude la operación hasta que las superficies estén completamente secas.

Realización de una prueba Automática Robótica

Para asegurarse de que todo funciona correctamente, su sistema incorpora una función de prueba automática. En este modo, el **soporte robótico** realizará los movimientos de seleccionar y colocar un disco

para garantizar sus correctas condiciones de funcionamiento. Esta prueba puede realizarse sin conectar el sistema al PC.

Realice la prueba siguiendo estos pasos:

1. Cargue algunos discos en el **contenedor de entrada**.
2. No cierre la **cubierta**.
3. Con la **cubierta** abierta, presione y mantenga presionado el **botón de encendido/tinta** durante cinco segundos. Se iniciará la prueba.
4. Para detener la prueba, cierre la **cubierta** y presione el **botón de encendido/tinta**.

Limpieza del Cartucho de Tinta Todo en Uno

Puede que sea necesario limpiar las boquillas de los cartuchos de tinta si observa una calidad de impresión inferior o si sospecha que la boquilla de un cartucho se ha secado ligeramente o se ha obstruido. Si experimenta problemas con la calidad de impresión, siga los pasos que se indican a continuación:

1. Retire el **cartucho de tinta todo en uno**.
2. Humedezca un paño sin pelusas con agua.
3. Presione el paño contra las boquillas durante tres segundos. De este modo, el paño humedecido “absorberá” tinta adicional. Limpie suavemente desplazándose en una sola dirección.
4. Asegúrese de que todo el contenido en agua del cartucho se haya secado antes de reemplazar el soporte del cartucho de tinta e imprimir de nuevo.
5. Repita el proceso hasta que la calidad de impresión mejore.

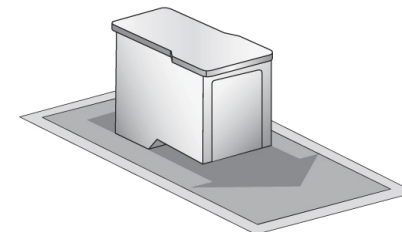

Soporte técnico

Si experimenta dificultades en el funcionamiento de su sistema Allegro 20, los procedimientos de este manual y la Guía del usuario de software deberían, en la mayoría de casos, resolver el problema. Si sigue teniendo dificultades, póngase en contacto con el soporte técnico de Rimage a través de www.rimage.com/support, llame por teléfono o envíe un correo electrónico al representante de soporte técnico de Rimage de su región.

Norteamérica:	+1.800.553.8312, opción 2 support@rimage.com
México/Latinoamérica:	+1.952.944.8144 support@rimage.com
Europa:	+49 (0)6074.8521.14 support@rimage.de
Japón:	+81.3.6452.8780 servicejapan@rimage.co.jp
China:	+86.21.5887.8905 enterprise.sales@rimage.cn
Taiwán/Asia-Pacífico:	+886.2.2726.0100 support@rimage.com

Especificaciones técnicas

Cantidad de grabadoras	1
Carrusel / Capacidad total	1 contenedor / 20 discos
Impresora	Con inyección de tinta 4800 PPP
Tipos de tinta	Cartucho todo en uno, tricolor CMY y negro compuesto
Tipo de materiales	CD-R, CD-RW, DVD-R, DVD RAM, DVD+R con superficie que se puede imprimir con inyección de tinta, DVD+R de doble capa , BDR (con unidad BDR opcional).
Sistemas operativos	Windows 7, 8 o 10
Paquete de software Rimage (RSS)	Un completo conjunto de herramientas de software que permiten crear un diseño artístico único, entregar trabajos, gestionar el sistema, controlar la producción y crear aplicaciones personalizadas.
CD Designer™	Software para creación de etiquetas - Incluido
QuickDisc™	Software de grabación de discos - Incluido
WebRSM™/ Gestor de sistemas Rimage (RSM)	Controla y gestiona el sistema, de forma local o a través de la web - Incluido
Interfaz	Cable
Alto	7 in / 17,8 cm
Ancho	15 in / 38,1 cm
Profundidad*	14,75 in / 37,5 cm
Peso	17 lb / 7,7 kg
Especificaciones de potencia	100-240 VCA, 60/50 Hz, 5 AMP, 60 vatios
Certificaciones EMC	FCC Clase B, CE
Seguridad	UL, UL-C, CE, RoHS
Garantía	12 meses
Especificaciones mínimas del PC	Por favor, visite el sitio web de Rimage para consultar las especificaciones mínimas del PC

* Reserve espacio (3,5 in / 9 cm) en la parte trasera de la máquina para el cableado.